

Onderzoek aangepaste examinering voor mbo-studenten met een handicap of chronische ziekte

Mei 2016

Ockham IPS

Femke Stoutjesdijk

Simon Broek

COLOFON

Opdrachtgever

MBO Raad

Afdeling Platform Passend Onderwijs MBO

Onderzoekers

Het onderzoek is uitgevoerd door Ockham IPS:

Femke Stoutjesdijk

Simon Broek

Begeleidingscommissie

Mieke de Haan

Joke Boomsma

Henry Soyer

Klaas de Jong

Halvard Jan Hettema

Inhoud

COLOFON	1
Samenvatting	3
Gebruikte afkortingen.....	5
1. Achtergrond, doelstelling en methodologische verantwoording	6
1.1 Achtergrond en aanleiding van de studie.....	6
1.2 Doel van de studie en onderzoeksvragen.....	7
1.3 Afbakening van het onderzoek.....	8
1.4 Methodologische verantwoording/opzet en aanpak	11
1.5 Structuur van het rapport.....	14
2. Verdere duiding problematiek	15
2.1 Aantal studenten met een beperking in het mbo	15
2.2 Minst en meest voorkomende type beperkingen	17
2.3 Denkbeelden (en vooroordelen) over studenten met een beperking	19
3. Omgang van mbo-scholen met aangepaste examinering van de beroepsspecifieke onderdelen.....	21
3.1 Bekendheid met en gebruik van aangepaste examinering van de beroepsspecifieke onderdelen	21
3.2 Aandacht voor aangepaste examinering in de aanmelding en intake	24
3.3 Aandacht voor aangepaste examinering in de begeleiding en onderwijs.....	28
3.4 Aandacht voor aangepaste examinering van de kerntaken	31
3.5 In zijn algemeenheid toepassen van aangepaste examinering van de beroepsspecifieke onderdelen in de praktijk	34
4. Ervaren knelpunten en genoemde oplossingsrichtingen	39
4.1 Knelpunten tijdens aanmelding, intake, begeleiding en examinering	39
4.2 Toekomstige behoefte en oplossingsrichtingen.....	41
5. Conclusies en aanbevelingen	43
5.1 Conclusies.....	43
5.2 Aanbevelingen	44
Bijlage 1: Lijst met literatuur bronnen	46
Bijlage 2: Stroomschema.....	48

Samenvatting

Inleiding en onderzoeksvraag

Het onderzoek heeft tot doel de aard en omvang van de problematiek rondom aangepaste examinering van de beroepsspecifieke onderdelen en de manier waarop mbo-scholen hier mee om gaan in kaart te brengen. Centraal daarbij staat de vraag hoe betrokkenen bij de intakeprocedures, leden van examencommissies en examinatoren op mbo-scholen omgaan met aangepaste examinering van de beroepsspecifieke onderdelen voor studenten met een ondersteuningsbehoefte, en welke oplossingsrichtingen zien zij om belemmeringen/ incidenten te voorkomen? De opbrengst van deze studie geeft antwoord op deze vraag.

In dit onderzoek staan studenten met een (extra) ondersteuningsbehoefte centraal. Dit is een groep jongeren in het mbo (niveau 1, 2, 3 en 4), die vanwege een ziekte, stoornis, beperking of handicap¹, met daarbij behorende ondersteuningsbehoefte, kwetsbaar zijn en een kans hebben om uit te vallen zonder afgeronde opleiding of goed arbeidsperspectief. Tegen deze achtergrond kan een (extra) ondersteuningsvraag ontstaan naar aangepaste examinering in de beroepsspecifieke onderdelen.

Onderzoeksaanpak

De aanpak van dit onderzoek is erop gericht om enerzijds een inventarisatie te maken van de aard en omvang van de problematiek, anderzijds kan het onderzoek getypeerd worden als een bewustmakingsonderzoek omdat mbo-scholen nog onvoldoende op de hoogte zijn van de mogelijkheden om aangepaste examinering van de beroepsspecifieke onderdelen uit te voeren. In de voorbereidingsfase van dit onderzoek zijn datagegevens verkregen door het uitvoeren van een literatuurstudie en negen oriënterende interviews op mbo-scholen door heel Nederland. De uitkomsten hiervan zijn mede bepalend geweest voor de verdere opzet van het onderzoek. Er is voor gekozen om landelijk een enquête uit te zetten onder alle mbo-scholen in Nederland. In totaal hebben 375 respondenten van verschillende 56 mbo-scholen de enquête volledig of gedeeltelijk ingevuld en vanuit deze gegevens zijn een aantal mbo-scholen geselecteerd om een casestudie uit te voeren. Op 6 scholen zijn met verschillende betrokkenen diepte-interviews gehouden waarin elke keer een specifieke casus centraal stond, daarnaast zijn er nog met verschillende scholen telefonische interviews gevoerd

Omgang mbo-scholen met problematiek

Dat de genoemde aandoeningen een extra ondersteuningsvraag met zich mee kunnen brengen om een mbo-opleiding op een succesvolle manier te doorlopen spreekt voor zich. In de onderwijspraktijk wordt zichtbaar dat men op scholen tijdens de aanmelding en intake zo goed mogelijk in kaart probeert te brengen welke mogelijke belemmering(en) van invloed kunnen zijn op de gekozen opleiding van de toekomstige student. Uit het onderzoek blijkt dat tijdens de intakefase het regelmatig voor komt dat betrokkenen twijfels hebben over de keuze van de student voor een bepaalde opleiding. De twijfel is daarin gelegen dat men zich regelmatig afvraagt of het gekozen vak of beroep na de opleiding uitgeoefend kan worden. Het beoordelen van de haalbaarheid van de beroepspraktijk voor een student speelt regelmatig een doorslaggevende rol in de zin dat het vaak niet tot een inschrijving komt. Examinering als onderwerp of als mogelijke ondersteuningsvorm komt niet of alleen met het oog op de centrale examinering aan de orde.

De mogelijkheid van mbo-scholen om studenten met een ondersteuningsbehoefte aangepaste examinering van de beroepsspecifieke onderdelen aan te bieden komt tot op heden in beperkte mate voor op scholen. Uit de enquête is naar voren gekomen dat er nog onvoldoende bekendheid is met de mogelijkheid tot aangepaste examinering van de beroepsspecifieke onderdelen voor studenten met een ondersteuningsbehoefte. Dit is de reden waarom het op scholen nog niet tot uitvoering komt. Voor en de scholen/opleidingen waar het wel voorkomt gaat het vaak om een aantal studenten op jaarbasis.

¹ De volgende aandoeningen zijn meegenomen in dit onderzoek: ontwikkelingsstoornissen (ADD, ADHD); autisme en aanverwante stoornissen; chronische spierziekten (reuma, spasme); lichamelijke beperkingen; en visuele en auditieve beperkingen en taalontwikkelingsstoornissen (TOS). Taalontwikkelingsstoornis (TOS) een nog onbekende aandoening. Het is een onzichtbare beperking en wordt vaak verward met bijvoorbeeld dyslexie, stotteren, een algemene taalachterstand of autisme. Ongeveer 5% van de bevolking heeft een taalontwikkelingsstoornis. Mensen met TOS verwerken taal minder goed in de hersenen waardoor zij bijvoorbeeld moeite hebben met praten of het begrijpen van taal. Bron: Kentalis

De casestudies in dit onderzoek brengen naar voren dat de manier waarop studenten met een ondersteuningsbehoefte geconfronteerd worden met belemmeringen in de examinering, afhankelijk is van de type beperking die zij hebben. Het valt daarbij op dat aanpassingen gewenst zijn met betrekking tot fysieke handelingen of aanpassingen in de sociale componenten van de werkprocessen. Zo hebben studenten met autisme of studenten die slechtziend of blind zijn over het algemeen moeite met het onderdeel klantencontact.

In de uitvoering en het gebruik van aangepaste examinering in de beroepsspecifieke onderdelen op scholen waar het wel voor komt, blijkt dat procedures die scholen hanteren uiteenlopend zijn. Op veel scholen loopt het via een officiële route waarbij een aanvraag ingediend wordt bij de betreffende examencommissie van een opleiding maar het kan ook via een informele route lopen waarbij de uiteindelijke beslissing om een aanpassing uit te voeren bij het onderwijsteam ligt en er geen examencommissie aan te pas komt. Zelden komt het voor dat er aanvragen worden geweigerd.

Desalniettemin zijn er niet veel scholen gevonden waar daadwerkelijk sprake is geweest van aangepaste examinering van de beroepsspecifieke onderdelen. Onderliggende redenen hiervoor worden in dit onderzoek verklaard in de onderstaande conclusies.

Conclusies en aanbevelingen

De studie resulteert in de volgende conclusies:

- Conclusie 1: Er leeft onder scholen grote interesse voor aangepaste examinering van de beroepsspecifieke onderdelen maar er is nog weinig bekendheid en ervaring met het onderwerp en de uitvoering ervan, waardoor mogelijkheden tot aanpassingen niet goed worden benut.
- Conclusie 2: Tijdens de aanmelding en intake staat centraal welke mogelijke belemmering(en) van invloed zijn op de gekozen opleiding van de toekomstige student. Het blijkt dat de mogelijkheid van aangepaste examinering van de beroepsspecifieke onderdelen tijdens de intake niet aan de orde komt.
- Conclusie 3: Ten aanzien van aangepaste examinering van de beroepsspecifieke onderdelen hebben scholen te weinig inzicht in de mogelijkheden en de kaders waarbinnen aanpassingen gelegitimeerd zijn.
- Conclusie 4: Studenten met een ondersteuningsbehoefte en hun ouders moeten beter toegang krijgen tot informatie over wat de mogelijkheden zijn ten aanzien van aangepaste examinering van de beroepsspecifieke onderdelen, zodat zij beter in staat zijn op te komen voor hun rechten en er meer gelijke kansen ontstaan voor studenten met een ondersteuningsbehoefte.
- Conclusie 5: Kijkend naar de aanpassingen in de beroepsspecifieke onderdelen die op dit moment voorkomen op mbo-scholen blijkt dat de aanpassingen veelal betrekking hebben op onderdelen uit het kwalificatiedossier waarin fysieke handelingen centraal staan, hetzij de meer sociale componenten zoals het aangaan van klantencontact.

Tegen de achtergrond van deze conclusies beveelt het onderzoek het volgende aan:

- Aanbeveling ten aanzien van de informatievoorziening: Scholen en opleidingen moeten beter toegerust worden met de juiste kennis en inzichten om aangepaste examinering van de beroepsspecifieke onderdelen te kunnen toepassen in de praktijk.
- Aanbeveling ten aanzien van de intake: Tijdens de intake-procedures wordt er vaak nog niet stil gestaan bij de mogelijkheid tot aangepaste examinering van de beroepsspecifieke onderdelen voor een toekomstige student. Het is daarom aan te bevelen hier wel bij stil te staan aan de hand van de beroepsspecifieke onderdelen zoals beschreven in het kwalificatiedossier, om voortijdig een inschatting te maken waar eventuele knelpunten kunnen ontstaan.
- Aanbeveling ten aanzien van het vergroten van de bekendheid met dit vraagstuk: Niet alleen mbo-scholen maar ook studenten en ouders moeten beter op de hoogte zijn van de mogelijkheden omtrent aangepaste examinering van de beroepsspecifieke onderdelen, zodat studenten en ouders op kunnen komen voor hun rechten.
- Aanbeveling ten aanzien van werken met deelcertificaten: Scholen moeten faciliteren in het erkennen wat studenten wel kunnen als zij niet in staat zijn om een erkend diploma te behalen.

Gebruikte afkortingen

ADD	Aandachtstekortstoornis zonder hyperactiviteit (Attention Deficit Disorder)
ADHD	Aandachtstekortstoornis met hyperactiviteit (Attention Deficit Hyperactivity Disorder)
AMN-test	Assess manage navigate test
ASS	Autismespectrumstoornis
BPV	Beroepspraktijkvorming
CvTE	College voor Toetsen en Examens
DUO	Dienst Uitvoering Onderwijs
KD	Kwalificatiedossier
LGF	Leerlinggebonden financiering
Mbo	Middelbaar Beroepsonderwijs
NLD	Nonverbale Leerstoornis (Nonverbal Learning Disorder)
OOK	Onderwijsovereenkomst
PO	Primair Onderwijs
ROC	Regionaal Opleidings Centrum
Vmbo	Vorbereidend middelbaar beroepsonderwijs
VO	Voortgezet Onderwijs
VSo	Voortgezet Speciaal Onderwijs
Vsv	Voortijdige schoolverlaters

1. Achtergrond, doelstelling en methodologische verantwoording

1.1 Achtergrond en aanleiding van de studie

Voor studenten met een handicap of chronische ziekte is het in het mbo mogelijk een aanvraag in te dienen voor aanpassingen in onder andere de examinering van de beroepsspecifieke onderdelen (kerntaken en werkprocessen) zoals beschreven in het kwalificatiedossier. Het doel van aangepaste examinering is dat de school studenten met een extra zorgbehoefte, in staat stelt uiteindelijk succesvol een beroepsopleiding te kunnen afronden. Ondanks de mogelijkheid en het recht op aangepaste examinering blijkt in de praktijk dat onderwijsinstellingen zich nog onvoldoende bewust zijn van de belemmeringen die studenten met een handicap of chronische ziekte kunnen ondervinden. Anderzijds weten scholen niet precies binnen welke kaders aangepaste examinering gelegitimeerd is. Verder wijst de praktijk uit dat gehandicapte- of chronisch zieke studenten nog te vaak benaderd worden vanuit stereotype denkbeelden en vooronderstellingen. Dit kan leiden tot misstanden.²

Gevolgen invoeren Wet Passend Onderwijs

Met de komst van Passend Onderwijs is het mbo zich er steeds meer van bewust dat men een groeiende groep studenten in huis heeft, die slechts met afgestemde ondersteuning een diploma kan behalen. Door de groeiende instroom van studenten met een beperking, is er een verhoogde noodzaak om deze studenten vroegtijdig te kennen en goed te ondersteunen.

De invoering van de Wet Passend Onderwijs³ per 1 augustus 2014 brengt voor het mbo met zich mee dat de landelijke indicatiestelling voor leerlinggebonden financiering (LGF) is afgeschaft. Mbo-scholen zijn vanaf nu zelf verantwoordelijk voor het organiseren en vormgeven van hun eigen ondersteuningsaanbod. Ze stellen de extra ondersteuning en begeleiding van studenten met een beperking of chronische ziekte vast, organiseren deze en geven ze vorm. Ook is het de bedoeling dat de instellingen de extra begeleiding en ondersteuning verbreden tot alle studenten die een extra ondersteunings- of begeleidingsbehoefte hebben⁴.

Daarnaast is de zorgplicht voor het mbo verankerd in de 'Wet gelijke behandeling handicap en chronische ziekte (2003)'.⁵ Deze wet verplicht scholen om aanpassingen te doen voor studenten met een beperking mits dit geen onevenredige belasting vormt voor de instelling. Het verschil ten opzichte van het primair en voortgezet onderwijs waar een zorgplicht geldt en sprake is van samenwerkingsverbanden, is dat mbo-scholen de taak hebben om binnen de wettelijke kaders te beoordelen of een student in aanmerking komt voor begeleiding of ondersteuning. Dit speelt nog meer na de afschaffing leerlinggebonden financiering.

Ondersteuningsprofiel en nieuw wetsvoorstel

Mbo-scholen zijn in het kader van het Passend Onderwijs verplicht een ondersteuningsprofiel op te stellen, zodat inzicht ontstaat in de mogelijkheden die scholen op het gebied van ondersteuning kunnen bieden aan verschillende typen studenten met een zorgbehoefte. Tevens moet het ondersteuningsprofiel voorkomen dat jongeren op onjuiste gronden niet worden ingeschreven voor een opleiding aan een mbo-instelling. Het nieuwe voorgestelde wetsvoorstel '1 april aanmelding, toelatingsrecht en recht op studiekeuzeadvies in het mbo',⁶ moet het recht op toelating voor gehandicapten en chronisch zieke nog steviger verankeren.

² Gebaseerd op gespreken met de MBO Raad

³ Wet Passend Onderwijs mbo: <https://www.passendonderwijs.nl/wp-content/uploads/2013/09/Wet-passend-onderwijs.pdf>

⁴ <https://www.passendonderwijs.nl/mbo/passend-onderwijs-in-het-mbo/>

⁵ [Wet gelijke behandeling op grond van handicap of chronische ziekte](#)

⁶ Wetsvoorstel 1 april aanmelding, toelatingsrecht en recht op studiekeuzeadvies in het mbo. Zie: <https://www.internetconsultatie.nl/aanmeldingtoelatingmbo>

De onderwijsinstelling is verplicht om gemaakte afspraken tussen de student en de onderwijsinstelling aangaande de extra ondersteuning vast te leggen in een bijlage bij de Onderwijsovereenkomst (OOK). Op dit moment voert 86% van de mbo-scholen dit al door.⁷

Ondersteuning: aangepaste examinering

Een vorm van ondersteuning aan studenten met een beperking is vaak individueel maatwerk zoals een aanpassing in de wijze van examineren. Mbo-scholen zijn voor de examinering, mede op basis van de Algemene Wet Gelijke Behandeling, verplicht om te onderzoeken welke extra mogelijkheden er zijn om aanpassingen te doen in de examinering voor studenten met een extra ondersteuningsvraag.

Ten aanzien van de examinering is er een onderscheid te maken in:

- Examinering van de generieke onderdelen
- Examinering van de beroepsspecifieke onderdelen (kerntaken en werkprocessen)

Als het voor studenten met een beperking of een extra ondersteuningsvraag nodig is dat er aanpassingen gedaan worden in de (toetsen en) examinering, geldt dat er geen afbreuk gedaan mag worden aan de eisen en inhoud van het kwalificatiedossier.⁸

Ten aanzien van aangepaste examinering van beroepsspecifieke onderdelen bestaat onvoldoende zicht op de specifieke knelpunten waartegen studenten met een beperking of het onderwijs aanlopen. Over hoe mbo-scholen omgaan met aanvragen voor aangepaste examinering van beroepsspecifieke onderdelen is weinig (tot niets) bekend. Hoeveel studenten met een beperking hier mee te maken krijgen is eveneens onduidelijk.

1.2 Doel van de studie en onderzoeksvragen

Gegeven de beschreven achtergrond, is het doel van het onderzoek inzicht te verwerven in de aard en omvang van de problematiek rondom **aangepaste examinering van de beroepsspecifieke onderdelen** en de manier waarop verschillende verantwoordelijke partijen binnen mbo-scholen (examencommissies, intakers etc.) omgaan met deze vorm van aangepaste examinering. Hierbij kan het gaan om of bij de intake voorzien is dat aanpassingen noodzakelijk zijn, hoe instellingen de aanvraag tot aangepaste examinering organiseren en afhandelen. Naast het inzichtelijk maken van knelpunten en oplossingen beoogt het onderzoek eveneens bij te dragen aan bewustwording hierover op mbo-scholen. Betrokkenen op mbo's die te maken hebben met studenten met een (extra) ondersteuningsbehoefte worden uitgedaagd om mee te denken over mogelijkheden rondom aangepaste examinering van de beroepsspecifieke onderdelen. Het einddoel van dit onderzoek is om met de verzamelde gegevens een handreiking te ontwikkelen die handvatten biedt aan mbo-scholen (examencommissies, intakers en begeleiders van studenten met een beperking) om om te gaan met de problematiek.

De hoofdvraag van de studie luidt daarom: **Hoe gaan betrokkenen bij de intakeprocedures, leden van examencommissies en examinatoren op mbo-scholen om met aangepaste examinering van de beroepsspecifieke onderdelen (kerntaken en werkprocessen) zoals vastgelegd in het kwalificatiedossier voor studenten met een handicap of chronische ziekte, en welke oplossingsrichtingen zien zij om belemmeringen/incidenten te voorkomen?** Om deze hoofdvraag te beantwoorden is een aantal deelvragen met sub-deelvragen opgesteld:

- Wat is de aard en omvang van de problematiek rond aangepaste examinering?*
 - Voor hoeveel studenten dient de examinering aangepast te worden op jaarbasis? In hoeveel gevallen leidt de aanpassing tot problemen (incidenten)?
 - Wat is de ervaring van studenten die met de problematiek te maken hebben?
 - Hoe ervaren studenten/ouders/scholen de aanvraagprocedure voor aangepaste examinering?
 - Wat zijn de (meest voorkomende) kenmerken van de beperkingen waar een mbo-instelling mee geconfronteerd wordt (niet kunnen deelnemen door de vorm van examineren of door

⁷ Eimers, T., Roelofs, M., Walraven, M. en M.H.J. Wolbers (2015). Passend Onderwijs mbo van start! Korte termijn evaluatie Passend Onderwijs MBO. Kenniscentrum Beroepsonderwijs Arbeidsmarkt ITS, Radboud Universiteit/ Oberon. Pag.33

⁸ Handreiking examineren studenten met extra ondersteuningsvraag 2015. Zie:

http://www.examineringmbo.nl/examineringmbo/download/servicepunt/20150122_handreiking_aangepast_examineren_v1-0_def.pdf

- praktische belemmeringen zoals de toegankelijkheid van gebouwen voor leerlingen met een rolstoel)?
 - Bij welke type examens (beroepsspecifieke examinering) ondervinden scholen de meeste problemen in het aanpassen?
 - Bij welke opleidingsprogramma's/beroepsrichtingen doet het probleem zich het meeste voor? Bij welke opleidingen komen niet of nauwelijks studenten met een beperking?
- *Hoe gaan mbo-scholen om met de extra ondersteuningsvraag voor aangepaste examinering voor studenten met een ziekte, stoornis, beperking of handicap (beleid, procedures, naleving, knelpunten)?*
 - **Samenwerking:** Hoe verloopt de samenwerking/uitwisseling van informatie tussen het vo (vmbo) en het mbo (doorlopende ondersteuning, communicatie over benodigde aanpassingen en eerdere ervaringen)?
 - **Instroombeleid:** Op welke wijze wordt in de intake en het aanmeldproces mogelijke problemen in de examinering aan de orde gebracht? Hoe wordt vastgelegd wat een student nodig heeft qua aanpassingen? Wordt in het aanmeldformulier van de school een item opgenomen waarop een toekomstige leerling aan kan geven of er sprake is van een beperking?
 - **Procedures:** Wat zijn de procedures op schoolniveau rond het aanpassen van examinering? Wie zijn verantwoordelijk voor de aanpassing van examinering? Hoe gaan examencommissies om met een aanvraag die binnen komt?
 - **Beperkingen en Kwalificatie Dossiers:** Welke keuzes worden gemaakt t.a.v. verschillende beperkingen? Welke beperkingen spelen een rol bij de aanpassing van examens? Op welk deel van het kwalificatiedossiers hebben aanpassingen betrekking? Welke kerntaken vanuit het kwalificatiedossier komen daarbij aan de orde? Welke rol speelt de beroepspraktijkvorming (BPV) hierin?
 - **Naleving/follow-up:** In hoeverre worden lessen getrokken uit genomen beslissingen en incidenten rond aanpassen van examinering?
 - **Knelpunten:** tegen welke knelpunten lopen mbo-scholen aan in de aanloop tot het aanpassen van examinering van de beroepsspecifieke onderdelen (kerntaken en werkprocessen) zoals vastgelegd in het kwalificatiedossier (problemen bij de intakeprocedures, niet tijdig signaleren probleem, procedures niet goed op elkaar afgestemd, gebrek aan afstemming tussen betrokkenen (examencommissies en de onderwijsteams), geen duidelijk zicht op wat te doen bij welke handicap of onbekendheid met de mogelijkheden, et cetera?)
- *Wat zijn oplossingsrichtingen om belemmeringen/incidenten te voorkomen?*
 - Welke lessen (best practices) kunnen we trekken uit hoe mbo-scholen omgaan met de problematiek?
 - Aan welke vorm van ondersteuning hebben betrokkenen binnen mbo-scholen behoefte zodat zij beter om kunnen gaan met deze problematiek?
 - Is er behoefte aan een handreiking om richting te geven aan mbo-scholen hoe om te gaan met de problematiek? Zo ja, welke vorm moet deze handreiking hebben opdat het de mbo-scholen ten volste ondersteunt (uiteindelijk product)?

1.3 Afbakening van het onderzoek

Om tot een heldere afbakening te komen volgt hieronder een korte omschrijving van wat in dit onderzoek verstaan wordt onder examinering van de beroepsspecifieke onderdelen (kerntaken en werkprocessen) zoals die zijn vastgelegd in het kwalificatiedossier. Daarnaast wordt de plaats die examinering heeft binnen de manier waarop beroepsgericht leren in het mbo is ingericht belicht en staat het onderzoek stil bij de wijze waarop in dit onderzoek is omgegaan met jongeren met een ondersteuningsbehoefte en welke kerntaken en werkprocessen er voor een specifiek beroep zijn.

Onderwijsproces en examinering

Een mbo-opleiding is erop opgericht generieke vaardigheden *en* beroepsvaardigheden aan te leren die voorbereiden op een bepaald beroep of een specifiek werkveld. De benodigde kennis, vaardigheden en gedrag voor een beginnend beroepsuitoefenaar staat beschreven in het kwalificatiedossier. In het kwalificatiedossier is

een onderscheid gemaakt tussen de generieke onderdelen en de beroepsspecifieke onderdelen. Zoals aangegeven door SBB⁹, betreffen de generieke onderdelen de kwalificatie-eisen van de overheid voor Nederlandse taal, rekenen, loopbaan en burgerschap en voor Engels (mbo-4). De beroepsspecifieke onderdelen gaan over de gemeenschappelijke kerntaken en werkprocessen voor de beroepen in het dossier (daarnaast geeft het profieldeel aan wat specifiek is voor een bepaald beroep). De focus van dit onderzoek ligt op de aanpassing in de examinering van de beroepsspecifieke onderdelen (kerntaken en werkprocessen) zoals vastgelegd in het kwalificatiedossier.

Er kan een onderscheid worden gemaakt tussen het onderwijsproces en de examinering. Het examen is de toets of de student de kerntaken en werkprocessen zoals beschreven in het kwalificatiedossier beheerst en dus gekwalificeerd kan worden als beginnend beroepsbeoefenaar. Het onderwijs bereidt de student voor op het succesvol afleggen van het examen, en dus op een succesvolle start als beroepsbeoefenaar. Het onderwijs dat studenten voorbereidt op het latere examen bestaat uit de volgende twee onderdelen, namelijk het generiek onderwijs waaronder de vakken taal, rekenen en loopbaan en burgerschap worden vallen en het beroepsgerichte onderwijs dat bestaat uit de beroepspraktijkvorming (BPV) die plaats vindt tijdens de stage. Om een diploma te behalen dienen studenten niet alleen het examen te behalen, maar ook te voldoen aan de eisen die gesteld zijn aan het generiek onderwijs en de beroepspraktijkvorming¹⁰.

In dit onderzoek ligt de focus op de (mogelijke) aanpassingen in de examinering van de beroepsspecifieke onderdelen (kerntaken en werkprocessen) zoals vastgelegd in het kwalificatiedossier. De beroepsexamens kunnen plaats vinden op school, in een simulatieomgeving, of tijdens of na de BPV. De proeve van bekwaamheid kan binnen de BPV een onderdeel zijn. De examinering van de beroepsspecifieke onderdelen kan zowel schriftelijk, mondeling als praktisch van aard zijn (naar gelang de aard van de omschreven kerntaken en werkprocessen).

- Wat betreft de aanpassingen in beroepsgerichte *schriftelijke en mondelinge examens* hanteren scholen vaak dezelfde aanpassingen als in de generieke (instellings-) examens. Denk hierbij bijvoorbeeld aan het geven van meer tijd om een examen te maken¹¹.
- Bij de praktijkexamens is er sprake van schoolbeleid dat vormgegeven wordt op basis van algemeen geformuleerde interne regelgeving van een mbo-school zelf. Het Servicepunt Examinering mbo adviseert mbo-scholen om voor de (praktische en beroepsgerichte examinering) proeve van bekwaamheid terug te vallen op de regelgeving die is ontwikkeld voor centrale examens of interne regelgeving. Bij het zoeken naar aanpassingen mag er geen afbreuk te doen aan de eisen en inhoud van het kwalificatiedossier. Aanpassingen in examinering mogen alleen betrekking hebben op de wijze van examineren¹² en niet op de inhoud van wat geëxamineerd wordt. Het is de bedoeling dat de examencommissie hier nadrukkelijk op toe ziet om ervoor te zorgen dat aangepaste examens gelijkwaardig zijn aan reguliere examens.

Op scholen komt het regelmatig voor dat gesproken wordt over aanpassingen van/ in de stage. Het gaat hierbij om aanpassingen van het onderwijs en niet noodzakelijkerwijs om een aanpassing van de examinering (m.a.w. de student kan nog steeds geëxamineerd getoetst worden conform de eisen van het kwalificatiedossier). Ter verheldering is in de bijlage een stroomschema toegevoegd waarin helder de verschillende stappen weergegeven staan in relatie tot de verschillende fases.

Jongeren met een ondersteuningsbehoefte

Binnen het mbo bevindt zich een groep jongeren met een beperking die alleen een diploma kan halen door het bieden van extra ondersteuning en begeleiding. In de afgelopen jaren, door de invoering van het Passend Onderwijs in 2014, is het aantal jongeren met een beperking in het mbo sterk toegenomen. Vooraf is niet bepaald

⁹ <https://www.s-bb.nl/onderwijs/kwalificeren-en-examineren/kwalificeren-en-examineren>

¹⁰ Voldoen aan alle kerntaken (beroepsexamens), voldoen aan de eisen van de generieke examens (Nederlands, rekenen en eventueel Engels), voldoende voor de BPV en voldoen aan de inspanningsverplichting Loopbaan en Burgerschap.

¹¹ Voor meer voorbeelden van aanpassingen zie:

http://www.examineringmbo.nl/examineringmbo/download/servicepunt/20150122_handreiking_aangepast_examineren_v1-0_def.pdf

¹² Voor voorbeelden zie:

http://www.examineringmbo.nl/examineringmbo/download/servicepunt/20150122_handreiking_aangepast_examineren_v1-0_def.pdf

op welke doelgroepen het Passend Onderwijs in het mbo zich richt waardoor de afbakeningskwestie na de afschaffing van het LGF een grote rol.¹³ Over welke jongeren in dit onderzoek hebben we het precies?

In dit onderzoek concentreren we ons op de groep jongeren in het mbo (niveau 1, 2, 3 en 4), die vanwege een ziekte, stoornis, beperking of handicap, met daarbij behorende ondersteuningsbehoefte, kwetsbaar zijn en een kans hebben om uit te vallen zonder afgeronde opleiding of goed arbeidsperspectief.

In de praktijk blijkt dat studenten met een ondersteuningsbehoefte in hun functioneren tijdens hun studieloopbaan aanlopen tegen verschillende problemen. Afhankelijk van de ziekte, stoornis, beperking of handicap kan er een (extra) ondersteuningsvraag ontstaan naar aangepaste examinering.

Voor de classificatie van de begrippen ziekte, stoornis, beperking of handicap gaan we uit van de definities zoals die gehanteerd worden door de Wereldgezondheidsorganisatie (WHO)¹⁴. Samenvattend houdt dit in dat we onder de gehanteerde begrippen ziekte, stoornis, beperking of handicap aandoeningen verstaan die in principe onomkeerbaar of langdurig van aard zijn. In de rest van dit onderzoek zal voor de leesbaarheid van het rapport gesproken worden over studenten met een (extra) ondersteuningsbehoefte.

De volgende aandoeningen worden meegenomen in dit onderzoek:

- Ontwikkelingsstoornissen (ADD, ADHD)
- Autisme en aanverwante stoornissen
- Chronische spierziektes (reuma, spasme)
- Lichamelijke beperkingen
- Visuele en auditieve beperkingen en taalontwikkelingsstoornissen (TOS)¹⁵

Een aantal genoemde aandoeningen is niet altijd aan de buitenkant zichtbaar en daardoor is het niet altijd direct helder tijdens de intake welke belemmeringen een rol zullen gaan spelen tijdens de studieloopbaan. In de praktijk blijkt eveneens dat de groep studenten die alleen dyslexie of dyscalculie hebben vaak al afdoende geholpen is met de mogelijkheid tot aanpassingen in de centrale examinering. Deze groep wordt daarom buiten beschouwing gelaten in dit onderzoek. Het kan natuurlijk wel voorkomen dat een student zowel ADHD als dyslectie heeft. In dat geval richt het onderzoek zich op ADHD en de belemmeringen die deze beperking met zich mee brengt. Daarbij hoeft niet elke aandoening die hier genoemd wordt per definitie een onoverkomelijke belemmering te zijn voor het onderwijstraject, maar vaak vormen de genoemde aandoeningen wel een belemmering bij de latere beroepsuitoefening.

Het ligt daarom voor de hand dat de genoemde aandoeningen een extra ondersteuningsvraag met zich mee brengen. Wanneer in dit onderzoek gesproken wordt over studenten met een ondersteuningsvraag/behoefte gaat het over studenten die meer nodig hebben dan een standaardpakket aan begeleiding. Met de invoering van Passend Onderwijs kan iedere student aanspraak maken op (extra) ondersteuning. De extra ondersteuningsvraag gaat om de ondersteuning die een student nodig heeft om de opleiding succesvol te doorlopen. Wanneer de ondersteuningsbehoefte door de school in kaart is gebracht moet deze zich vertalen naar de onderwijspraktijk.¹⁶ Een vorm van ondersteuning zou aangepaste examinering kunnen zijn. Om te achterhalen of deze vorm van ondersteuning voorkomt op scholen ligt de focus van dit onderzoek op het afleggen van examens, waarbij examinering van de kerntaken nadrukkelijk een rol speelt.

¹³ Eimers, T., Roelofs, M., Walraven, M. en M.H.J. Wolbers (2015). Passend Onderwijs mbo van start! Korte termijn evaluatie Passend Onderwijs MBO. Kenniscentrum Beroepsonderwijs Arbeidsmarkt ITS, Radboud Universiteit/ Oberon. Zie: <https://www.nro.nl/wp-content/uploads/2015/06/Passend-Onderwijs-Stand-van-zaken-en-typologie-MBO.pdf>

¹⁴ Nederlandse vertaling van de WHO-publicatie: International Classification of Functioning, Disability and Health: ICF, Geneva 2001. Zie: <http://www.rivm.nl/who-fic/in/ICFwebuitgave.pdf>

¹⁵ Taalontwikkelingsstoornis (TOS) een nog onbekende aandoening. Het is een onzichtbare beperking en wordt vaak verward met bijvoorbeeld dyslexie, stotteren, een algemene taalachterstand of autisme. Ongeveer 5% van de bevolking heeft een taalontwikkelingsstoornis. Mensen met TOS verwerken taal minder goed in de hersenen waardoor zij bijvoorbeeld moeite hebben met praten of het begrijpen van taal. Bron: Kentalis

¹⁶ Handreiking. Vaststellen ondersteuningsbehoefte in het mbo 2013. M&O-groep. Zie: <https://www.passendonderwijs.nl/wp-content/uploads/2013/08/Handreiking-Vaststellen-ondersteuningsbehoefte-in-het-mbo.pdf>

1.4 Methodologische verantwoording/opzet en aanpak

Naast het inventariseren van de aard van de problematiek rond aangepaste examinering op mbo-scholen en de daarbij behorende omvang van het aantal studenten dat aangepaste examinering ontvangt, is het onderzoek te typeren als een **bewustwordingsonderzoek** omdat veel mbo-scholen zich nog onvoldoende bewust zijn van de mogelijkheden van aangepaste examinering van met name de beroepsspecifieke onderdelen (kerntaken en werkprocessen). Het onderzoek nodigde daarom mbo-scholen uit mee te denken over oplossingsrichtingen en mogelijkheden rondom dit vraagstuk om uiteindelijk een handreiking te ontwikkelen dat verdere handvatten aanreikt aan mbo-scholen.

Fasering van het onderzoek

Vanwege de complexiteit van dit onderzoek is informatie ontsloten uit verschillende bronnen om zo de feiten en percepties van gesprekspartners in het juiste perspectief te plaatsen. Hieronder gaan we op de verschillende fases van de gebruikte onderzoeksmethodieken.

Vorbereidingsfase

Het doel van deze fase was om een eerste indruk te krijgen van de problematiek voor het verder ontwikkelen van de onderzoeks-aanpak en -instrumenten (vragenlijst voor de web-survey) op basis van bestaande literatuur en een aantal verkennende face-to-face interviews op 9 mbo-scholen¹⁷ met belanghebbenden en experts op landelijk niveau die betrokken waren bij de intake en/of examencommissie.

Inventarisatiefase

Het doel van de inventarisatiefase was om in de breedte in kaart te brengen hoe mbo-scholen met de problematiek omgaan en hoe zij tegen het aangepaste examinering aankijken. Doormiddel van een online enquête is in kaart gebracht in welke mate mbo-scholen zich al bezighouden met aangepaste examinering van de beroepsspecifieke onderdelen en welke mogelijke oplossingsrichtingen respondenten zien.

De onderstaande tekstbox staan de achtergrond kenmerken van de deelnemende respondenten beschreven en de mate waarin de verkregen gegevens representatief zijn.

Het doel van de enquête is om in kaart te brengen hoe er gedacht wordt over dit onderwerp, welke aandacht het krijgt en op welke manier mbo-scholen hiermee omgaan.

Een vooraankondiging van het onderzoek is gestuurd aan alle betrokkenen van het landelijke Netwerk Expertise- Centra Loopbaanbegeleiding (NEL) met de vraag om de vooraankondiging door te sturen naar collega's die op school betrokken zijn bij processen rondom examinering. Deze sneeuwbal methode, heeft het mogelijk gemaakt een uitnodiging om deel te nemen aan de enquête, te versturen naar 697 betrokkenen op 66 mbo-scholen in Nederland. Deze uitnodiging is in november 2015 verstuurd. Om de respons te verhogen zijn verschillende reminders verstuurd.

In totaal hebben uiteindelijk tussen 27 november 2015 en 4 januari 2016, 375 respondenten van 56 verschillende mbo-scholen de enquête ingevuld. Het responspercentage ligt daarmee op 53.8% en het responspercentage van het aantal deelnemende mbo-scholen ligt op 85%. De deelnemende respondenten hebben de enquête volledig of gedeeltelijk ingevuld. Onder elk figuur in dit rapport staat weergegeven hoeveel respondenten de betreffende vraag hebben beantwoord.

Verder zijn in de enquête alle sectoren meegenomen. Respondenten hadden de mogelijkheid de vragen instellingsbreed of voor de een of meerdere sectoren in te vullen. In de onderstaande tabel wordt de response per sector zichtbaar en we zien dat de meeste sectoren oververtegenwoordigd, behalve de sector Zorg, Welzijn en Sport. In vergelijking met het aantal studenten binnen de verschillende sectoren is er sprake van een hogere respons onder de respondenten.

¹⁷ Zie bijlage voor overzicht van gespreken en scholen

Sector ¹⁸	Aantal studenten (%)	Aantal respondenten (%) NB: aangezien meerdere antwoorden mogelijk waren is het percentage van het totaal aantal gegeven antwoorden weergegeven	Representativiteit
Zorg, Welzijn en Sport	28,4%	23%	Ondervertegenwoordigd
Handel	9,3%	14%	Oververtegenwoordigd
Techniek en Gebouwde Omgeving	13,6%	14%	Representatief
Zakelijke Dienstverlening en Veiligheid	11,7%	13%	Oververtegenwoordigd
ICT en Creatieve Industrie	10,1%	13%	Oververtegenwoordigd
Mobiliteit, Transport, Logistiek en Maritiem	7,1%	9%	Oververtegenwoordigd
Voedsel, Groen en Gastvrijheid	16,5%	8%	Ondervertegenwoordigd
Specialistische Vakmanschap	0,6%	6%	Oververtegenwoordigd

Verdiepende fase

Het doel van de verdiepende fase was om naar aanleiding van de uitkomsten en inzichten vanuit de web survey een aantal diepte-interviews te houden binnen mbo-scholen met sleutelpersonen die verantwoordelijkheid dragen in het gehele proces. Aan de hand van acht casestudies waarin elke keer een specifieke casus centraal staat waarin aangepaste examinering een rol speelt, wordt onderzocht hoe een opleiding binnen een mbo-school omgaat met procedurele aspecten. De casussen zijn geselecteerd op basis van mbo-scholen die aangaven ervaring te hebben met aangepaste examinering in de beroepsspecifieke onderdelen. Aangevuld met mbo-scholen waar slechts minimaal ervaring is met aangepaste examinering van de beroepsspecifieke onderdelen. In het kader een overzicht van de besproken casussen.

Sectorkamer	Opleiding	Type Beperking	Aanpassing Onderwijsdeel	Aanpassingen Examen
ICT en Creative Industrie	Mode Maatwerk (niveau. 2)	en Gilles de la Tourette	Aangepaste stageplaats en verlenging van tijd om de stage af te ronden	-
Handel	Handel en ondernemerschap (niveau. 3)	en Slechtiendheid (-20), ADD en diabetes	Aangepaste stageplaats	Aangepast examen voor het onderdeel kassatransacties. In plaats van het afrekensysteem te bedienen volgt de student het simulatieprogramma kassa op de laptop om te laten zien dat hij weet hoe de kassa werkt zonder hem zelf te bedienen.
Handel	Retail, detailhandel (niveau. 3)	Een hand door een vuurwerk incident	Aangepaste stageplaats en verlenging van tijd om de stage af te ronden	Aangepast examen voor het onderdeel kassatransacties. In plaats van het afrekensysteem te bedienen volgt de student het simulatieprogramma kassa op de laptop om te laten zien dat hij weet

¹⁸ Entree is in dit overzicht niet meegenomen (2,7%)

				hoe de kassa werkt zonder hem zelf te bedienen.
Zakelijke Dienstverlening	Marketing en communicatie (niveau. 4)	en	Spierziekte van Duchenne (zware vorm van spierspasme)	Aangepaste stageplaats -
Zakelijke Dienstverlening	Juridische dienstverlening (niveau. 4)		Psychiatrisch aandoening (psychose)	Aangepaste stageplaats en verlenging van tijd om de stage af te ronden
Voedsel, Groen en Gastvrijheid	Melkveehouderij (niveau 4)		Dwarslaesies (rolstoel)	Aangepaste stageplaats (toegankelijk voor een rolstoel).
Zakelijke Dienstverlening	Administratief medewerker (niveau 2.)		Autisme	-
Techniek	Fietstechniek		Blindheid	Aangepaste stageplaats en verlenging van tijd om de stage af te ronden
				De kerntaken die behaald moesten worden zijn in plaats van in een keer stapsgewijs aangeboden.
				Kerntaken waarin fysieke handelingen gevraagd werden zijn vervangen door cognitieve handelingen. Bijvoorbeeld vaardigheid in het kunnen gebruiken van hulpmiddelen op de boerderij waarvoor een fysieke handeling nodig is vervangen door het aansturen van andere medewerkers in het boerenbedrijf.
				In plaats van het rollenspel als onderdeel van de examenopdracht, heeft de student de opdracht uitgevoerd op de stage waar werkprocessen een dag lang zijn gebobserveerd door een docent en de stagebegeleider.
				Geen aanpassingen in de examinering (men werkt met een portfolio waarin kerntaken en werkprocessen gedurende een langere periode worden geëxamineerd op verschillende momenten).

In de tabel wordt zichtbaar dat er met name aanpassingen gedaan worden in het onderwijsdeel zoals het vinden van een aangepaste stageplaats om de BPV te kunnen volbrengen en het verlengen van de stagetijd. In een aantal casussen is er wel sprake van een examen-aanpassingen. In de casus binnen de opleiding Melkveehouderij zien we dat er voor gekozen is om fysieke vaardigheden te vervangen door kennis (cognitieve) onderdelen. In deze situatie wordt in wezen afbreuk gedaan aan de eisen zoals vastgesteld in het kwalificatiedossier. Terwijl de twee studenten binnen de opleiding Handel een aanpassing kregen voor het onderdeel kassatransacties, een mooi voorbeeld is waar men naar een oplossing heeft gezocht zonder afbreuk te doen aan het kwalificatiedossier. Het bedienen van het afreksysteem werd geoefend en geëxamineerd via een simulatieprogramma.

Analyse en rapportagefase

In de laatste fase van het onderzoek zijn de resultaten van de voorgaande fases geanalyseerd en de onderzoeksvragen beantwoord. Naar aanleiding van gegevens uit het onderzoeksrapport en de uitkomsten zal nog nader bepaald worden welke onderdelen er in de handreiking opgenomen moeten worden.

Limitaties (beperkingen) van het onderzoek

Door de verschillende onderzoeksfases heen is het onderzoek tegen een aantal beperkingen opgelopen die hier kort worden besproken. Al tijdens de voorbereidingsfase is gebleken dat aangepaste examinering van de beroepsspecifieke onderdelen weinig voorkwam op de scholen waar interviews plaats vonden. Ook tijdens het vervolgonderzoek en op basis van de gegevens uit de enquête komt duidelijk naar voren dat veel scholen nog geen noodzaak zien in aanpassingen van examinering in de beroepsspecifieke onderdelen. Dit heeft in de eerste plaats met zich meegebracht dat ondanks het feit dat veel respondenten in de enquête aan hebben gegeven

mee te willen werken aan het onderzoek, het moeilijk was om scholen te vinden waar aangepaste examinering in de beroepsspecifieke onderdelen voorkomt. In de tweede plaats was het eveneens erg lastig om verschillende betrokkenen bij elkaar te krijgen op hetzelfde tijdstip. Op een aantal scholen waar aanvankelijk een ingang was om een casus te bespreken is het vanwege organisatorische redenen niet altijd gelukt om tot een gezamenlijke afspraak te komen met verschillende betrokkenen. In totaal zijn er 6 in plaats van 8 casussen besproken op de scholen. Desalniettemin zijn er naast de gesproken personen in de casestudies een aantal telefonische interviews geweest met betrokken personen van het Arcus College, Hoornbeek College, Friese Poort College, Regio College, TOP College en met een ambulante begeleider van de organisatie Kentalis.

Aanvankelijk werd gedacht dat het mogelijk zou zijn om een analyse uit te voeren op de registratiegegevens van de DUO om inzicht te krijgen in de omvang van het aantal studenten met een beperking of chronische ziekte op mbo-scholen. Bij navraag blijkt dat het lastig is voor de DUO om hier gegevens over vrij te geven en daarom baseren we ons op de cijfers zoals die bekend zijn uit het verschenen Kohnstamm rapport *“Vervolgmeting 1 Kengetallen Passend Onderwijs”* uit 2015.

De hoge response op de enquête duidt op veel interesse in het brede onderwerp. Toch blijken uit de antwoorden op de specifieke vragen uit de enquête over aanpassingen van de examinering van beroepsspecifieke onderdelen, dat respondenten moeite hadden om deze te beantwoorden en te reflecteren op hun eigen ervaring in de praktijk.

1.5 Structuur van het rapport

Het rapport is als volgt gestructureerd:

- Hoofdstuk 2: Verdere duiding van het probleem
- Hoofdstuk 3: Omgang van mbo-scholen met aangepaste examinering van de beroepsspecifieke onderdelen
- Hoofdstuk 4: Ervaren knelpunten en genoemde oplossingsrichtingen
- Hoofdstuk 5: Conclusies en aanbevelingen

2. Verdere duiding problematiek

Om een goed beeld te krijgen van de mate waarin aanpassingen in de beroepsgerichte examinering op mbo-scholen voorkomen, wordt in dit hoofdstuk stilgestaan bij de eerste onderzoeksvraag: “*Wat is de aard en omvang van de problematiek rond aangepaste examinering?*” Voor het beantwoorden van deze vraag is gebruikgemaakt van de informatie die is voortgekomen uit de gesprekken op mbo-scholen en van de data die met de enquête is verzameld.

In de eerste paragraaf van dit hoofdstuk gaan we in op het aantal studenten met een beperking in het mbo-onderwijs. De tweede paragraaf van dit hoofdstuk brengt de meest en minst voorkomende beperkingen in beeld. Nadat een beeld is ontstaan van het aantal studenten met een beperking en de soort beperkingen die centraal staan in dit onderzoek, wordt in de derde paragraaf van dit hoofdstuk aandacht besteed aan de denkbeelden die verschillende betrokkenen binnen het mbo-onderwijs hebben omtrent studenten met een beperking. In hoofdstuk drie wordt vervolgens nader belicht wat de invloed daarvan is op de verdere keuzes omtrent de begeleiding en het aanbieden van aangepaste examinering om studenten met een beperking de kans te geven om een diploma te halen in het mbo-onderwijs.

2.1 Aantal studenten met een beperking in het mbo

Tot voor kort kwamen mbo-studenten met een handicap of chronische ziekte in aanmerking voor een leerlinggebonden financiering (LGF)¹⁹, zodat extra begeleiding gefinancierd kon worden en deze studenten in het reguliere onderwijs konden deelnemen. Het aantal leerlingen met een LGF-indicatie is door de DUO geregistreerd en geeft een beeld van het aantal studenten met een beperking. In het rapport ‘Vervolgmeting Passend Onderwijs’²⁰ is op basis van de cijfergegevens die geleverd zijn door de DUO een berekening gemaakt, waaruit is gebleken dat er in het jaar 2012 in totaal 8.242 mbo-studenten met een LGF geregistreerd stonden. In 2013 waren dat er 8.554. Relatief gezien tegenover het aantal studenten zonder een LFG ligt het percentage tussen de 1.6% en 1.8%.

Door de afschaffing van de LGF (plus de financiering) -indicatie en de invoering van het Passend Onderwijs worden deze gegevens niet langer meer geregistreerd door de DUO. Hierdoor is er minder zicht op het aantal studenten met een beperking in het onderwijs. Voorheen gaf de LGF-indicatie een beeld van het aantal studenten in het onderwijs met een indicatie. Maar dit beeld was arbitrair. Veel leerlingen met vergelijkbare problematiek vonden hun weg naar de instanties die de indicatiestellingen verrichtten (Eimers). Bovendien werden er in de ene regio veel meer indicaties afgegeven dan in een andere regio. Conclusie was dat het systeem niet deugde. Nu wordt de groep statistische gezien onzichtbaar maar in feite waren gegevens in het verleden ook weinig informatief. Een en ander heeft wel geleid tot Kamervragen. In een brief²¹ aan de Tweede Kamer worden er een aantal kritische vragen gesteld met betrekking tot de omvang van het aantal studenten met een beperking met het oog op het aantal studenten dat voortijds de school verlaat. De staatssecretaris geeft aan geen aantallen te kennen en verklaart dat de DUO weliswaar statistieken over voortijdige schoolverlaters (VSV) registreert, maar daarin wordt geen onderscheid maakt tussen studenten met een beperking, gedragsproblemen, een chronische ziekte of een zorgvraag. Met name voor de begrippen ‘gedragsproblemen’ en ‘zorgvraag’ is het lastig om objectieve criteria vast te stellen.²²

Voorheen konden veel scholen via het studentenadministratiesysteem achterhalen hoeveel studenten met een LGF-indicatie er stonden ingeschreven, maar door de afschaffing van de LGF is er minder zicht op het aantal

¹⁹ De LGF-regeling is opgegaan in het Passend Onderwijs

²⁰ Koopman, P., Ledoux, G., Karssen, M., Meijden, A. van der, & Petit, R. *Vervolgmeting 1 Kengetallen Passend Onderwijs*. Amsterdam: Kohnstamm Instituut. Zie: <https://www.passendonderwijs.nl/wp-content/uploads/2015/06/Vervolgmeting-1-Kengetallen-passend-onderwijs.pdf>

²¹ Brief aan Tweede Kamer: ‘Antwoord op schriftelijke vragen van het lid Siderius aan de minister van Onderwijs, Cultuur en Wetenschap over passend onderwijs in het mbo (ingezonden 30 september 2015)’.

²² Antwoord op schriftelijke vragen van het lid Siderius aan de minister van Onderwijs, Cultuur en Wetenschap over passend onderwijs in het mbo (ingezonden 30 september 2015)

studenten met een beperking. Uit de gesprekken blijkt dat sommige scholen wel gegevens registreren in het studentenadministratiesysteem die inzicht geven in het aantal studenten met een beperking binnen een school. Zo wordt soms een vinkje gezet in het administratiesysteem bij studenten met een ondersteuningsplan. Vaak behoren tot deze groep ook studenten met dyslexie en dyscalculie. Op basis van dit soort gegevens kunnen scholen vaak schattingen geven van het aantal studenten binnen de school die een extra zorgbehoefte hebben. Tijdens de gesprekken op mbo-scholen is echter ook naar voren gekomen dat het niet altijd vanzelfsprekend is dat studenten met een beperking op een aparte manier worden geregistreerd in het administratiesysteem.

Om grip te krijgen op de omvang van het aantal studenten met een beperking of chronische ziekte binnen scholen en opleidingen, is in de enquête aan de respondenten gevraagd om aan te geven in hoeverre hun mbo-school of -opleiding te maken heeft met studenten met een beperking. Omdat het lastig is om aantallen te noemen, is gevraagd om een schatting te geven in percentages.

Uit de antwoorden is naar voren gekomen dat 34% van de respondenten schat dat 1 tot 5% van alle studenten binnen de geselecteerde branche/clusters een beperking heeft. Binnen deze marge valt ook de berekening die gedaan is op basis van de LGF-indicatie (2012-2013) door de DUO. Op dit moment staan er voor het studiejaar 2015-2016 in totaal 484.500 studenten ingeschreven voor mbo-onderwijs. Op basis van de schatting van de respondenten ligt het aantal studenten met een beperking of chronische ziekte daarom waarschijnlijk tussen de 4.845 en 24.225. Van de respondenten schat 29% zelfs dat een hoger percentage studenten een beperking heeft, namelijk 6 tot 10%. Hiernaast heeft een aanzienlijk deel van de respondenten (19%) aangegeven geen antwoord te kunnen geven, omdat zij hier geen goed zicht op hebben. Dit is ook bevestigd in de gesprekken op scholen.

Figuur 1. Inschatting van het percentage studenten met een beperking t.o.v. de gehele studentpopulatie binnen de geselecteerde branche/clusters

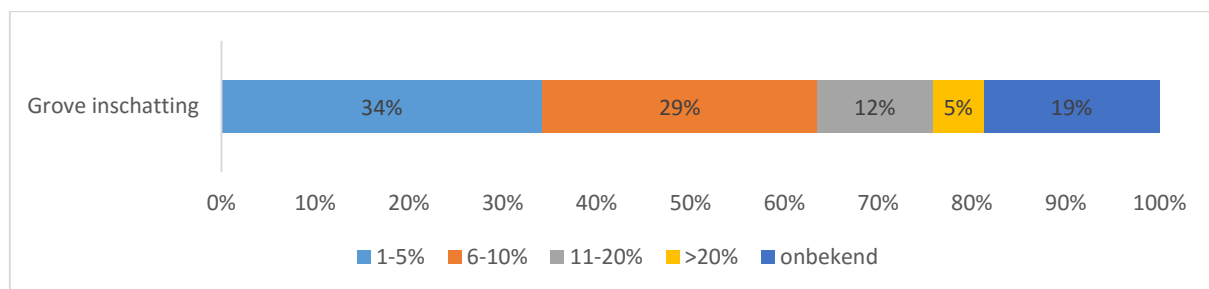

Bron: Enquete passende examinering mbo-studenten met een extra ondersteuningsvraag (N= 315)

Uit de toelichting op de vraag blijkt dat scholen nog niet altijd gemakkelijk het aantal studenten met een ondersteuningsbehoefte uit het administratieve systeem kunnen filteren. Daarnaast heeft een gedeelte van de respondenten aangegeven het percentage alleen te weten wanneer studenten met dyslexie en dyscalculie ook meegenomen worden in de schatting.

Daarnaast moet in ogenschouw genomen worden dat de studenten met een vroegere LGF-indicatie enkel de zichtbare groep met een beperking studenten in het mbo vertegenwoordigde voor de invoering van Passend Onderwijs. Er bevindt zich in het onderwijs tevens nog een andere groep studenten in het onderwijs met stoornissen en gedragsproblemen die niet gediagnostiseerd zijn of waarbij problemen zich pas in een later stadium openbaren bijvoorbeeld door ziekte of een ongeluk. Doordat vooraf niet bepaald is op welke doelgroepen het Passend Onderwijs in het mbo zich richt speelt de afbakeningskwestie na de afschaffing een grote rol.²³

Kortom, er is geen eenduidig antwoord te geven op de vraag hoeveel studenten met een ondersteuningsbehoefte momenteel ingeschreven staan in een mbo-opleiding. Om het daadwerkelijke aantal

²³ Eimers, T., Roelofs, M., Walraven, M. en M.H.J. Wolbers (2015). Passend Onderwijs mbo van start! Korte termijn evaluatie Passend Onderwijs MBO. Kenniscentrum Beroepsonderwijs Arbeidsmarkt ITS, Radboud Universiteit/ Oberon. Zie: <https://www.nro.nl/wp-content/uploads/2015/06/Passend-Onderwijs-Stand-van-zaken-en-typologie-MBO.pdf>

mbo-studenten met een ondersteuningsbehoefte vast te stellen is nader onderzoek noodzakelijk. Met het oog op de uitval van studenten met een beperking is het waardevol als scholen meer grip krijgen op informatie over het aantal studenten met een ondersteuningsbehoefte zodat op de lange termijn ook duidelijk kan worden of en welke beperkingen uiteindelijk tot uitval leiden.

2.2 Minst en meest voorkomende type beperkingen

Om een beter beeld te krijgen van de meest en minst voorkomende beperkingen op mbo-scholen, zijn in het onderzoek de volgende type handicaps en beperkingen, die een belemmering kunnen vormen tijdens de studieloopbaan, meegenomen:

- Ontwikkelingsstoornissen (ADD, ADHD)
- Autisme en aanverwante stoornissen
- Chronische spierziektes (reuma, spasme)
- Lichamelijke beperkingen
- Visuele en auditieve beperkingen en taalontwikkelingsstoornissen (TOS)

Op het mbo komen studenten voor met uiteenlopende beperkingen. Om tot een groep van type beperkingen te komen wordt vaak verwezen naar de clusterindeling van het speciaal onderwijs. Er worden vier clusters onderscheiden: Cluster 1: blinde en slechtziende. Cluster 2: dove en slechthorende. Cluster 3: verstandelijk gehandicapte en langdurig zieke. Cluster 4: stoornissen en gedragsproblemen²⁴. Vanuit de literatuur komt naar voren dat de grootste groep in het mbo zich bevindt in cluster 4.²⁵ Daarnaast moet er rekening mee gehouden dat er sprake kan zijn van multiproblematiek en stapeling van persoonlijke en studie gerelateerde problemen²⁶

Figuur 2 geeft aan welke beperkingen er volgens de respondenten op een schaal van 1 tot 5 het minst en het meest voorkomen binnen de clusters/branches. Uit de enquête is gebleken dat de beperkingen die het meest lijken voor te komen binnen mbo-scholen binnen de taal en ontwikkelingsstoornissen (ADD/ADHD) vallen, gevolgd door autisme en verwante stoornissen. Verder is opgevallen dat meer dan de helft (58%) van de respondenten aangeeft dat chronische spierziektes het minst voorkomen onder mbo-studenten met een beperking.

Figuur 2. Meest en minst voorkomende beperkingen (Schaal 1-5 (5=meest voorkomend))

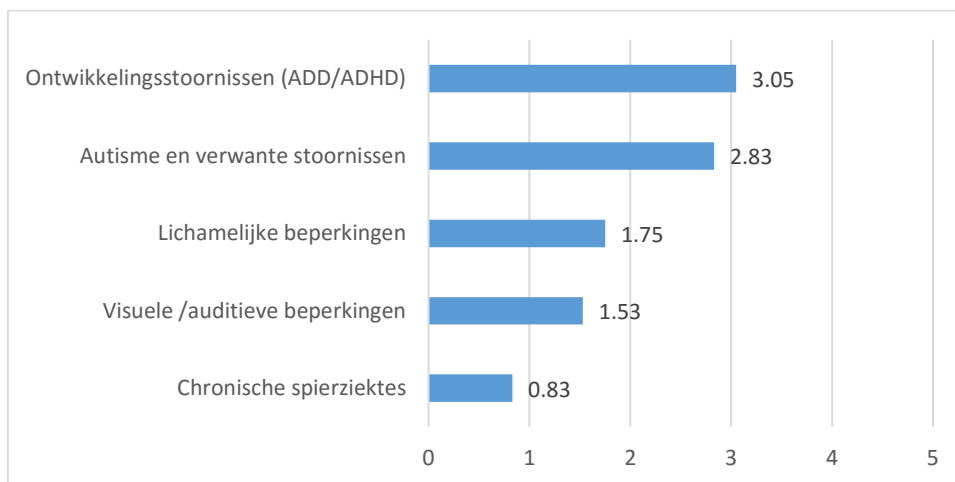

Bron: Enquete passende examinering mbo-studenten met een extra ondersteuningsvraag (N= 273)

²⁴ <https://www.rijksoverheid.nl/onderwerpen/passend-onderwijs/inhoud/speciaal-onderwijs>

²⁵ Eimers, T., Roelofs, M., Walraven, M. en M.H.J. Wolbers (2015). Passend Onderwijs mbo van start! Korte termijn evaluatie Passend Onderwijs MBO. Kenniscentrum Beroepsonderwijs Arbeidsmarkt ITS, Radboud Universiteit/ Oberon. Zie: <https://www.nro.nl/wp-content/uploads/2015/06/Passend-Onderwijs-Stand-van-zaken-en-typologie-MBO.pdf>

²⁶ Eimers, T., Boon, M. en R. Kennis (2012). *Signalen voor passend beroepsonderwijs: Jongeren met een beperking in het mbo*. Zie: <https://www.passendonderwijs.nl/wp-content/uploads/2013/08/Signalen-voor-passend-beroepsonderwijs-Jongeren-met-een-beperking-in-het-mbo.pdf>

Bij de eerste categorie ‘Ontwikkelingsstoornissen (ADD/ADHD)’ moet een kanttekening geplaatst worden. Deze categorie kan namelijk voor verwarring hebben gezorgd bij respondenten. Uit de toelichting van de respondenten op hun antwoord is gebleken dat enkele respondenten, ondanks het feit dat er is aangegeven dat dyslexie niet meetelt, zich toch hebben afgevraagd of dyslexie ook onder taalontwikkelingsstoornissen valt. Desalniettemin corresponderen de gegevens vanuit de enquête met de gegevens die bekend zijn vanuit de literatuur.

Op basis van de enquête kan niet vastgesteld worden in welk cluster welke beperking het meest voorkomt. Wel is aan respondenten gevraagd welke combinatie van beperking en opleiding respondenten voornamelijk zien binnen hun eigen branche/cluster. Ondanks dat veel respondenten de vraag lastig te beantwoorden vonden, kan het volgende overzicht worden samengesteld van genoemde combinaties van opleiding en beperking. Desalniettemin moet benadrukt worden dat elke student uniek is en zorgvuldig onderzoek uitwijzen welk perspectief er is voor een student aan de hand van zijn of haar opleidingswensen.

Tabel 1: Knelpunten bij combinatie beperking en opleiding

Opleiding	Beperking
Zakelijke dienstverlening	ADHD/Autisme
Handel	ADHD
Electro/mechatronica	Autisme
ICT	Autisme
Zorg en welzijn	Visuele en auditieve beperkingen/Autisme
Financiële beroepen	ASS (Autismespectrumstoornis)
Techniek/logistiek	Autisme/ ASS/ fysieke beperkingen
Pedagogisch werk	Autisme
Haarverzorging	ASS/ slechthoortheid
Bakker	Autisme, NLD (Nonverbal Learning Disorders)
Juridische dienstverlening	Autisme
Sport en Bewegen	Autisme, visuele en auditieve, lichamelijke beperkingen en chronische spierziekten
Communicatie	Autisme
Detailhandel	Ernstige functiebeperking /lichamelijke beperkingen
Interieurbouw	PDD NOS
Handel	Autisme
Verpleging	Blindheid/fysieke beperkingen
Sociale opleidingen	Ernstige vormen van ASS
Dieropleidingen	Visuele beperkingen

Bron: Enquete passende examinering mbo-studenten met een extra ondersteuningsvraag (N=162)

In hoofdstuk 3, waarin de casussen worden behandeld, komen (alle) bovengenoemde beperkingen aan bod. Ondanks dat dit onderzoek niet specifiek gericht is op psychische beperkingen, is deze type beperking in het

onderzoek wel aan bod gekomen. Uit een gesprek op een ROC²⁷ in september 2015 is geconstateerd dat steeds meer jongeren met een psychische aandoening, zoals een angststoornis, het onderwijs binnenkomen. Voor een student is dit een heftige stoornis en jongeren met een angststoornis vinden het vaak een bedreigende situatie om naar school te gaan. De betrokkene van dit ROC heeft hierover zijn zorgen uitgesproken. Ook uit gesprekken op andere scholen zijn zorgen naar voren gekomen met betrekking tot studenten met een beperking. Op 16 december 2015 is hierover een artikel verschenen in de Volkskrant.²⁸ In het artikel gaat het over de vraag of mbo-scholen wel de gevraagde zorg kunnen leveren aan studenten met een psychische of lichamelijke aandoening en of scholen deze studenten mogelijk liever weren.

2.3 Denkbeelden (en vooroordelen) over studenten met een beperking

Op basis van de wet- en regelgeving omtrent een gelijke behandeling mogen scholen geen onderscheid maken tussen studenten op grond van leeftijd, geslacht, geloof of handicap. Een student mag daarom ook niet worden geweigerd op grond van een van deze kenmerken (tenzij er sprake is van onevenredige belasting). Daarom is het van belang dat scholen hun toelatingsbeleid vormgeven op basis van de Wet gelijke behandeling op grond van handicap of chronische ziekte. Desalniettemin blijkt uit onderzoek²⁹ en uit de gesprekken op scholen dat het toelatingsbeleid in de praktijk beïnvloed wordt door de verschillende opvattingen die leven bij professionals op mbo-scholen en dat ook de opdracht aan de school om studenten een reëel beroepsperspectief te bieden een rol speelt in het toelatingsbeleid van de scholen. Hoe gedacht wordt over de kansen en mogelijkheden van deze studenten, heeft automatisch invloed op het besluit van de betrokkenen bij een school om die studenten al dan niet toe te laten op de opleiding. Vanuit deze opvattingen en denkbeelden ontstaat regelmatig de situatie dat scholen studenten gaan selecteren.³⁰

Scholen ervaren vaak een spanningsveld tussen enerzijds zich houden aan de wettelijke plicht van gelijke behandeling en anderzijds worstelen zij met de vraag of het wel mogelijk is voor studenten met een beperking om in het reguliere beroepsonderwijs te slagen.

Deze spanning komt ook naar voren in hoe de respondenten zich verhouden tot de stellingen opgenomen in de enquête. In figuur 3 is een aantal stellingen weergegeven die weerspiegelen hoe gedacht kan worden over studenten met een beperking binnen de branches/clusters. Op de vraag of studenten met een beperking even vaak een diploma behalen als studenten zonder beperking, heeft 17% van de respondenten aangegeven dat dit in zeer grote of grote mate zo is. Hiernaast heeft 30% aangegeven dat dit in zekere mate zo is en ongeveer een even groot percentage zegt dat dit nauwelijks of niet zo is. Hiermee heeft een derde van de respondenten aangegeven dat studenten met een beperking minder vaak hun diploma behalen dan studenten zonder beperking. Verder valt op dat 28% van de respondenten dit niet weet.

Figuur 3. Stellingen van toepassing op geselecteerde branche/cluster(s)

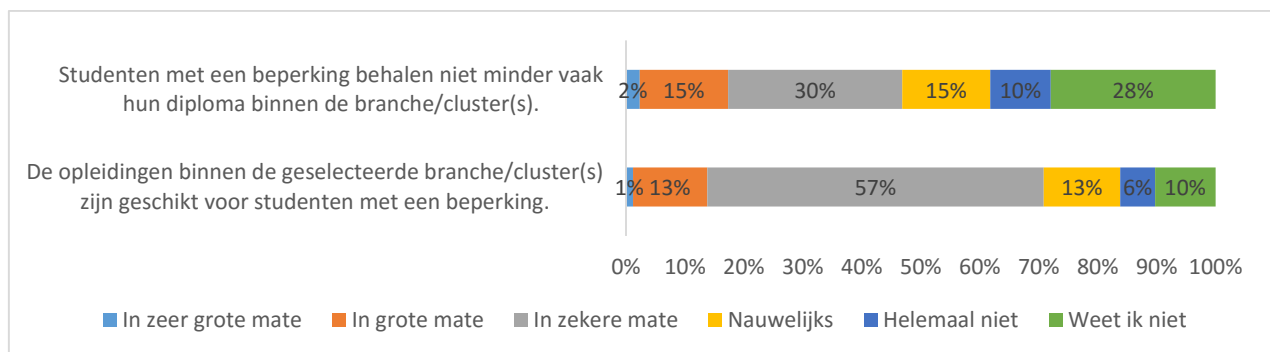

Bron: Enquete passende examinering mbo-studenten met een extra ondersteuningsvraag (N= 254)

²⁷ Betreffende ROC wil graag anonimiteit blijven

²⁸ <http://www.volkskrant.nl/binnenland/mbo-opleidingen-weren-leerlingen-met-een-beperking~a4208459/>

²⁹ Van Wijk, B, van den Dungen, S., Westerhuis, A. en P. Brouwer (2013). *Kansrijk toelatingsbeleid. Deel 1: De kaders benutten*. ECHO. Zie: <https://www.passendonderwijs.nl/wp-content/uploads/2013/08/Toelatingsbeleid-1-De-kaders-benutten-PDF-24-MB.pdf>

³⁰ Van Wijk, B, van den Dungen, S., Westerhuis, A. en P. Brouwer (2013). *Kansrijk toelatingsbeleid. Deel 1: De kaders benutten*. ECHO. Zie: <https://www.passendonderwijs.nl/wp-content/uploads/2013/08/Toelatingsbeleid-1-De-kaders-benutten-PDF-24-MB.pdf>

Op de vraag of de gekozen opleiding geschikt is voor de student met een beperking, is in figuur 4 door een ruime meerderheid (57%) van de respondenten aangegeven dat dit in zekere mate zo is, een vijfde geeft aan dat dat nauwelijks of helemaal niet het geval is. Er bestaat daarom twijfel of de opleiding voldoende toegankelijk (en of het diploma haalbaar) is voor studenten met een beperking. Ook geeft 40% van de respondenten aan dat opleidingen in toenemende mate te maken krijgen met ernstige vormen van beperkingen en meer dan de helft (55%) geeft aan dat het aantal studenten met een beperking jaarlijks toeneemt. Hieruit wordt duidelijk dat de opleidingen en scholen hier uitdagingen zien en de verwachting is dat deze uitdagingen alleen maar groter worden.

Figuur 4. Stellingen van toepassing op geselecteerde branche/cluster(s)

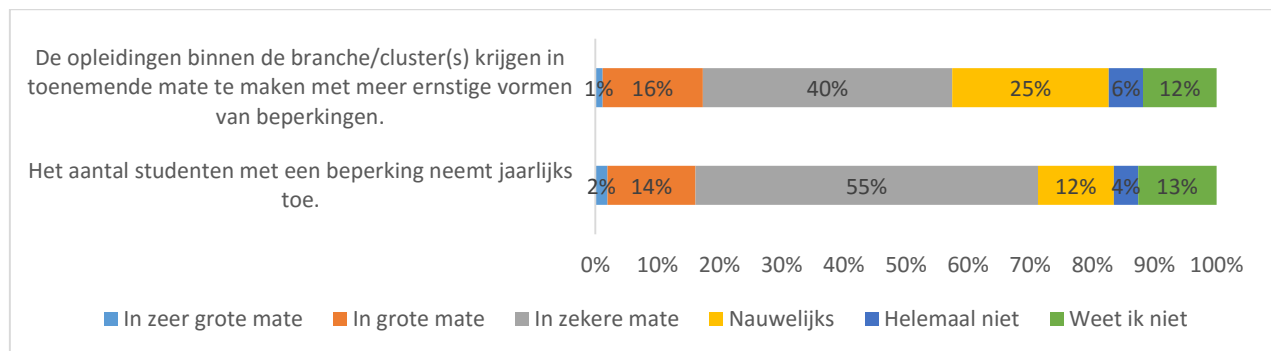

Bron: Enquete passende examinering mbo-studenten met een extra ondersteuningsvraag (N= 254)

Uit de gesprekken op scholen komt eenzelfde beeld naar voren als uit de enquête: scholen hebben overwegend de intentie om vanuit de mogelijkheden voor een student te denken. Dit biedt voor de studenten meer kansen dan wanneer er gedacht wordt in onmogelijkheden. De scholen zijn welwillend in de zin dat zij de intentie hebben om te denken in mogelijkheden voor studenten met een beperking. Als dieper wordt ingegaan op de instelling van scholen ten opzichte van studenten met een beperking, wordt echter duidelijk dat de verplichting om deze studenten aan te nemen eveneens een rol speelt. Het lijkt dat scholen bijna nooit studenten afwijzen, maar tijdens een eerste kennismakingsgesprek kan de student wel het advies krijgen om een andere school of opleiding te kiezen. De keuze hiervoor wordt onder andere gebaseerd op de mate waarin gedacht wordt dat een opleiding geschikt is voor iemand met een beperking en het toekomstperspectief van die student na de opleiding.

3. Omgang van mbo-scholen met aangepaste examinering van de beroepsspecifieke onderdelen

Mbo-scholen hebben de mogelijkheid om studenten met een beperking een aangepaste examinering van de van de beroepsspecifieke onderdelen aan te bieden als zij tegen belemmeringen aanlopen. In dit hoofdstuk wordt ingegaan op de mate waarin deze aangepaste examinering van de beroepsspecifieke onderdelen voorkomt op scholen, wat de aanpassing precies inhoudt en hoe er vorm gegeven wordt aan aangepaste examinering van de beroepsspecifieke onderdelen voor studenten met een beperking.

De omgang van mbo-scholen met aangepaste examinering van de van de beroepsspecifieke onderdelen aangepaste examinering van de beroepsspecifieke onderdelen speelt zich af in verschillende fases van het onderwijstraject. Nadat in de eerste paragraaf duidelijk is geworden in hoeverre de mbo-scholen bekend zijn met- en gebruik maken van aangepaste examinering van de beroepsspecifieke onderdelen, wordt in de tweede paragraaf ingegaan op het verloop van de aanmelding en intake voor studenten met een functionele beperking. In deze fase moet het namelijk al helder zijn wat een student met een beperking nodig heeft om een onderwijstraject met succes te doorlopen. In de derde paragraaf komt vervolgens aan de orde op welke manieren scholen invulling geven aan de extra ondersteuningsbehoefte van een student in de vorm van begeleiding. Tot slot wordt dieper ingegaan op het aanvragen van aangepaste examinering van de beroepsspecifieke onderdelen en het al dan niet honoreren en uitvoeren van gewenste aanpassingen (fase van examineren).

3.1 Bekendheid met en gebruik van aangepaste examinering van de beroepsspecifieke onderdelen

Het vormgeven van de examinering van de beroepspraktijk voor studenten met een beperking is niet gemakkelijk. Hierbij spelen de vragen wat kan en mag voor veel opleidingen een grote rol. Examencommissies vragen zich af hoe ze binnen de wet- en regelgeving zelf keuzes kunnen maken en hoe ze zich in de beoordeling van de beroepsspecifieke onderdelen kunnen houden aan de kwalificatie-eisen zoals beschreven in de vastgestelde kwalificatiedossiers. De BPV speelt hierin een belangrijke rol, omdat deze moet voldoen aan de voorschriften voor de beroepspraktijkvorming. Het met goed gevolg afsluiten van de BPV is een aanvullende voorwaarde voor diplomering.³¹ Wanneer een student de BPV niet kan afsluiten, kan daarom geen diploma worden afgegeven. Ondanks dat het niet om examineren gaat kunnen deze problemen wel van invloed zijn in het wel of niet krijgen van een diploma.

Aangepaste examinering van de kerntaken kan dus ondersteunend zijn en biedt in bepaalde gevallen studenten met een beperking de kans en mogelijkheid om de BPV met goed gevolg af te leggen op een manier die recht doet aan hun situatie. Omdat in dit onderzoek centraal staat hoe er omgegaan wordt met de mogelijkheid van aangepaste examinering voor studenten met een beperking zal er in deze paragraaf aan de hand van de verzamelde gegevens eerst ingegaan worden op de vragen hoe bekend mbo-scholen zijn met de aangepaste examinering van de beroepsspecifieke onderdelen en of er gebruik gemaakt wordt van de mogelijkheden op dit gebied.

Bekendheid met aangepaste examinering van de kerntaken

Om te achterhalen in welke mate scholen bekend zijn met de aangepaste examinering van de beroepsspecifieke onderdelen, is gekozen om de respondenten in de enquête een aantal stellingen voor te leggen die specifiek ingaan op aanpassingen in de centrale examinering of aanpassingen in de beroepsexaminering. Er is bewust gekozen om deze twee tegen elkaar af te zetten, omdat de respondenten anders mogelijk de link leggen met de aanpassingen die mogelijk zijn binnen de centrale en/of generiek examens, wat voor verwarring kan zorgen.

³¹ Examinering. *Examinering in de beroepspraktijk Beoordeling van de beroepspraktijkvorming de hoofdlijnen*. Een publicatie naar aanleiding van conferentie en leg uit bijeenkomsten van het Servicepunt examinering mbo in samenwerking met het Ministerie van OCW en de Inspectie van het Onderwijs, 2014. Zie: <http://www.examineringmbo.nl/examineringmbo/download/servicepunt/20140829-examinering-in-de-beroepspraktijk-op-hoofdlijnen.pdf>

Uit figuur 5 wordt duidelijk dat een ruime meerderheid (63%) van de respondenten in grote mate op de hoogte is van de mogelijkheid tot aangepaste examinering in de centrale examens (taal en rekenen). Met de aanpassingsmogelijkheden in de generieke examinering is een meerderheid (55%) van de respondenten bekend en slechts een derde (30%) van de respondenten heeft aangegeven in grote mate bekend te zijn met de mogelijkheid tot aangepaste examinering in de beroepsgerichte leerstof/beroepspraktijk. Hieruit blijkt eveneens dat de respondenten in staat zijn om onderscheid te maken tussen de verschillende type examinering.

Figuur 5. Mate van bekendheid met de mogelijkheid van passende/ aangepaste examinering

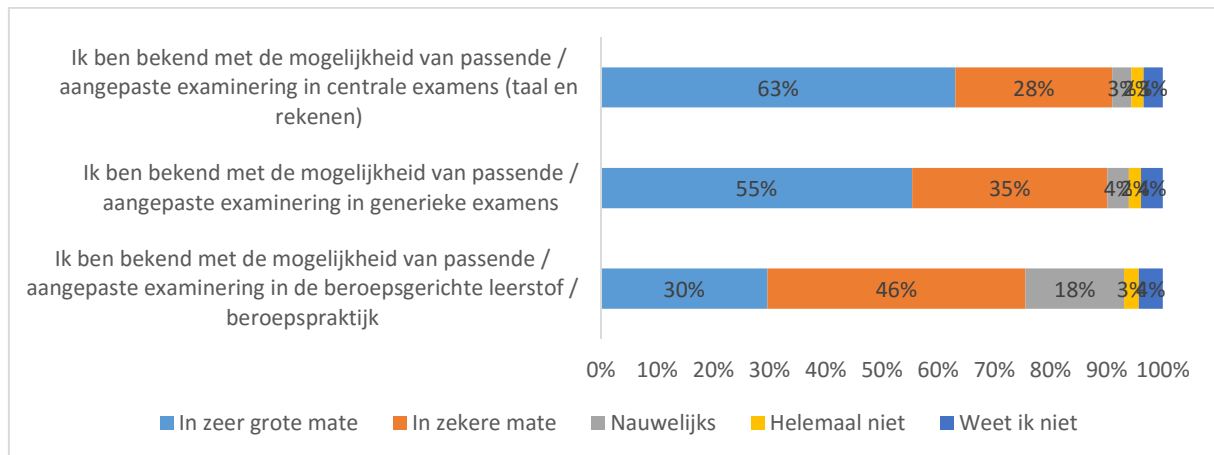

Bron: Enquete passende examinering mbo-studenten met een extra ondersteuningsvraag (N= 233)

Ondanks de onbekendheid met de mogelijkheid van passende/aangepaste examinering in de beroepsgerichte leerstof/beroepspraktijk, is er binnen de meeste mbo-scholen ruimschoots aandacht voor het passend onderwijs en de examineringsmogelijkheden daarbinnen. Figuur 6 laat zien dat de examinering binnen de deelnemende scholen in driekwart van de gevallen wordt geagendeerd. De mate waarin hier daadwerkelijk invulling aan gegeven wordt door het organiseren van bijeenkomsten is lager. In de enquête heeft namelijk 46% van de respondenten aangegeven dat hun instelling regelmatig bijeenkomsten organiseert rondom de thema’s passend onderwijs en examinering en heeft 43% aangegeven dat dit helemaal niet het geval is. Echter kan er ook sprake zijn van andere vormen van uitwisseling.

Figuur 6. Twee vragen van toepassing op uw branche/cluster

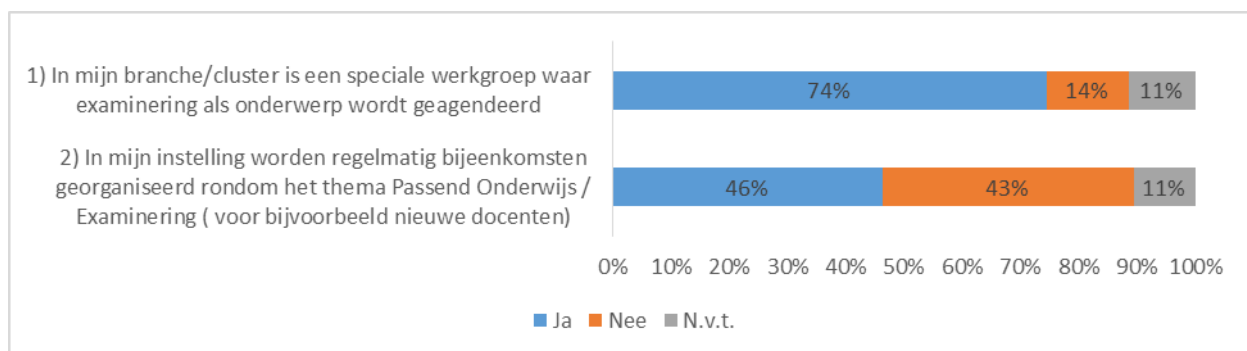

Bron: Enquete passende examinering mbo-studenten met een extra ondersteuningsvraag (N= 227)

Echter, uit de interviews blijkt dat het tijdens bijeenkomsten veelal gaat om examinering in de brede zin, waarin de centrale examinering centraal staat. De examinering in de beroepspraktijk komt minder vaak aan de orde.

In de enquête zijn eveneens een aantal stellingen voorgelegd ten aanzien van het examinering beroepspraktijk voor studenten met een beperking. In de onderstaan de figuur 7 beantwoorden respondenten hoe ze aan kijken tegen de eisen uit het kwalificatiedossier, of studenten met een beperking recht moeten hebben op aangepaste examinering van de beroepsspecifieke onderdelen, en of men verwacht dat aanpassingen zouden leiden tot een

hogere slagingskans. Tot slot is aan respondenten gevraagd of men meer aanvragen voor aangepaste examinering van de beroepsspecifieke onderdelen verwacht.

Figuur 7. Algemene stellingen t.a.v. examineren van de beroepspraktijk voor studenten met een beperking

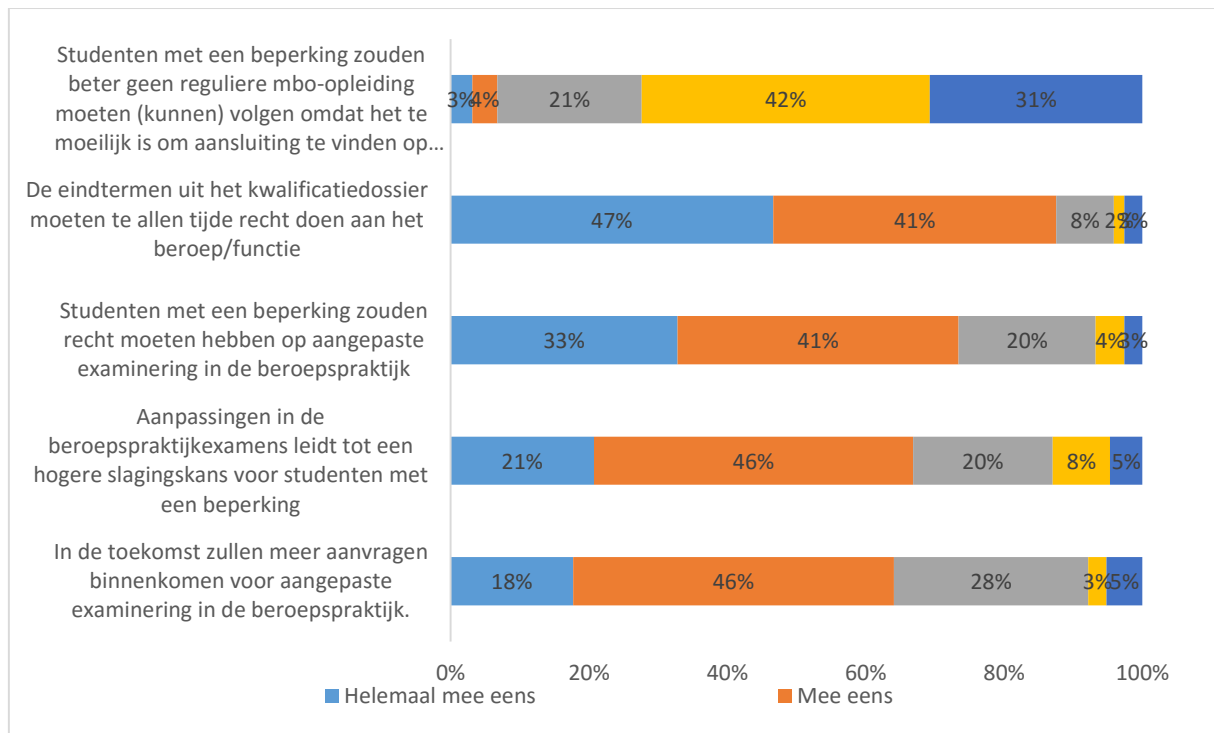

Bron: Enquete passende examinering mbo-studenten met een extra ondersteuningsvraag (N= 194)

In 88% van de gevallen zijn respondenten het er (helemaal) mee eens dat de eindtermen recht moeten doen aan het beroep of de functie waarvoor de student in opleiding is. Driekwart van de respondenten is het er (helemaal) mee eens dat studenten met een beperking recht moeten hebben op aangepaste examinering van de beroepsexamens en eenzelfde percentage respondenten geeft aan behoefte te hebben aan meer informatie en ondersteuning in de omgang met aanpassingen van examinering in de beroepspraktijk. Twee derde van de respondenten verwacht dat aanpassingen leidt tot een hogere slagingskans voor studenten met een beperking en driekwart verwacht dat er in de toekomst meer aanvragen voor aangepaste examinering zullen binnen komen. Tot slot is het driekwart van de respondenten het er (helemaal) mee oneens dat studenten met een beperking geen reguliere opleiding zouden moeten volgen omdat het moeilijker is om aansluiting te vinden op de arbeidsmarkt.

Gebruik van aangepaste examinering

In de vorige paragraaf is naar voren gekomen dat aangepaste examinering van de beroepsspecifieke onderdelen slechts bij een derde van de respondenten bekendheid geniet. Naast het in kaart brengen van de bekendheid van aangepaste examinering van de beroepsspecifieke onderdelen op scholen komt in deze paragraaf aan bod in hoeverre scholen de mogelijkheid van aangepaste examinering ten uitvoer brengen in de praktijk. Vanuit de gesprekken op scholen blijkt dat veel mbo-scholen nog geen ervaring hebben met het aanpassen van de examinering van de beroepspraktijk. Het blijkt dat dat deze vorm van aanpassingen op de meeste scholen niet of slechts enkele keren per jaar voorkomt. Omdat aangepaste examinering van de beroepsspecifieke onderdelen meestal pas aan de orde is aan het einde van de opleiding, kunnen mogelijke aanpassingsmogelijkheden voor een student vooraf niet ingeschat worden. Scholen zien dit als maatwerk, waarbij gaandeweg duidelijk wordt wat nodig en mogelijk is. Hiernaast hebben scholen aangegeven dat ze het nut van aangepaste examinering inzien. Tegelijkertijd wordt op sommige scholen echter aangegeven dat studenten met een beperking over het algemeen zonder aangepaste examinering van de beroepsspecifieke onderdelen de opleiding halen, waardoor de scholen de noodzaak van aangepaste examinering van de beroepsspecifieke onderdelen niet inzien. Dit

verklaart eveneens waarom het moeilijk was om scholen te vinden die casussen konden aandragen waarin een aangepaste examinering van de beroepsspecifieke onderdelen is gebruikt of een rol speelde in de examinering.

In de enquête is een aantal stellingen voorgelegd aan de respondenten over de mate waarin studenten met een beperking al gebruikmaken van een aangepaste examinering, waarin ze worden geattendeerd op de mogelijkheid hiertoe en in hoeverre studenten daar zelf verantwoordelijkheid voor moeten tonen.

Figuur 8. Uitspraken/ stellingen t.a.v. aanpassing examinering

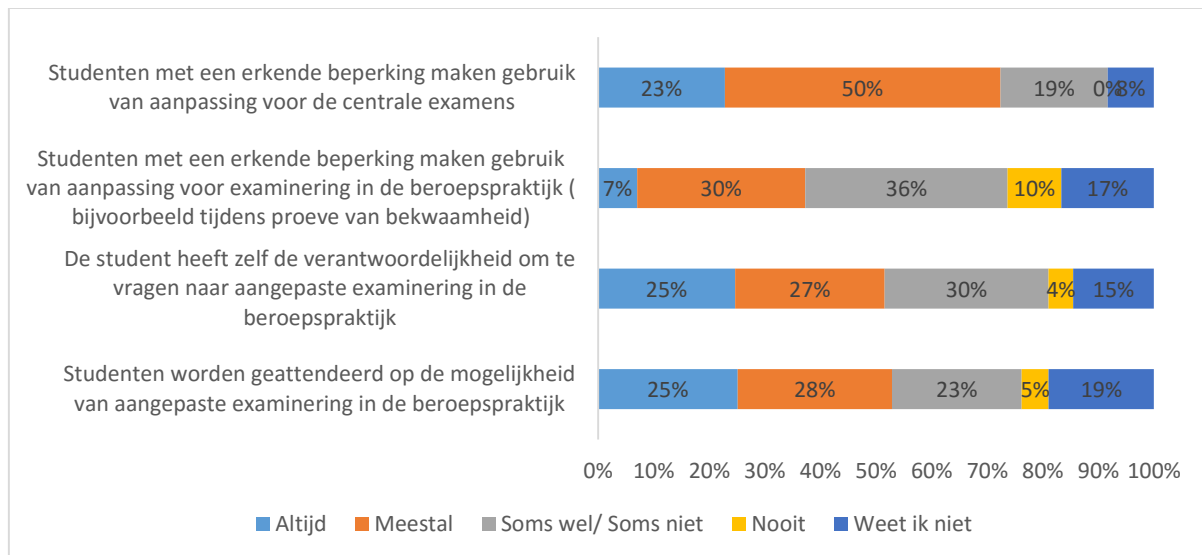

Bron: Enquete passende examinering mbo-studenten met een extra ondersteuningsvraag (N= 228)

Figuur 8 illustreert dat bijna driekwart (73%) van de respondenten heeft aangegeven dat studenten met een beperking altijd of meestal gebruikmaken van aanpassingen voor de *centrale examens taal en rekenen*. Slechts een derde (37%) van de respondenten heeft aangegeven dat studenten met een beperking altijd of meestal gebruikmaken van aanpassingen voor de *beroepsgerichte examens*. Verder heeft ongeveer de helft van de respondenten aangegeven dat studenten geattendeerd worden op de mogelijkheid tot aangepaste examinering in de beroepspraktijk. Tegelijkertijd heeft eenzelfde percentage van de respondenten aangegeven dat die studenten zelf verantwoordelijk zijn voor het vragen naar de mogelijkheden omtrent aangepaste examinering van de beroepsspecifieke onderdelen. De school is verantwoordelijk voor het organiseren, uitvoeren en beoordelen van een aanpassing voor een student blijkt uit de casusbesprekingen met betrokkenen op scholen.

De gesprekken en casussen hebben bevestigd dat de mogelijkheden tot aangepaste examinering van de beroepsspecifieke onderdelen voor een groot deel nog niet bekend zijn bij scholen en opleidingen. Om meer inzicht te krijgen in de manier waarop scholen de mogelijkheden tot aangepaste examinering van de beroepsspecifieke onderdelen wel verkennen, is achterhaald hoe ze dit in praktijk brengen. Dit is gedaan door te kijken naar de procedures en de uitvoering van procedures voor de aanmelding en intake, voor de begeleiding en het onderwijs en voor de uiteindelijke aanvraag en uitvoering van een toegekende aanpassing.

3.2 Aandacht voor aangepaste examinering in de aanmelding en intake

Scholen proberen toekomstige studenten met een extra zorgbehoefte zo goed mogelijk in het vizier te krijgen door tijdens de aanmelding en de intakeprocedures de mogelijke belemmeringen inzichtelijk te maken. Hierna kunnen ze onderzoeken welke vormen van begeleiding mogelijk zijn binnen de gekozen opleiding. Om voor goede plaatsing en begeleiding te zorgen is een verdiepende intake van belang. Ook is het noodzakelijk dat in dit stadium al wordt nagedacht over de mogelijkheden voor een aangepaste examinering van de beroepsspecifieke onderdelen voor de student.

Uit de enquête (zie figuur 9) is naar voren gekomen dat vrijwel alle mbo-scholen bij de aanmelding en intake van een student stilstaan bij mogelijke beperkingen en de gevolgen voor de opleiding. Daarom volgt na het identificeren van de belemmeringen waar een student tegenaan kan lopen een (verdiepend) intakegesprek,

waarin de mogelijkheden voor de student doorgenomen worden. Dit gebeurt volgens 84% van de respondenten binnen hun branche/cluster.

Figuur 9. Activiteiten met betrekking tot de intake

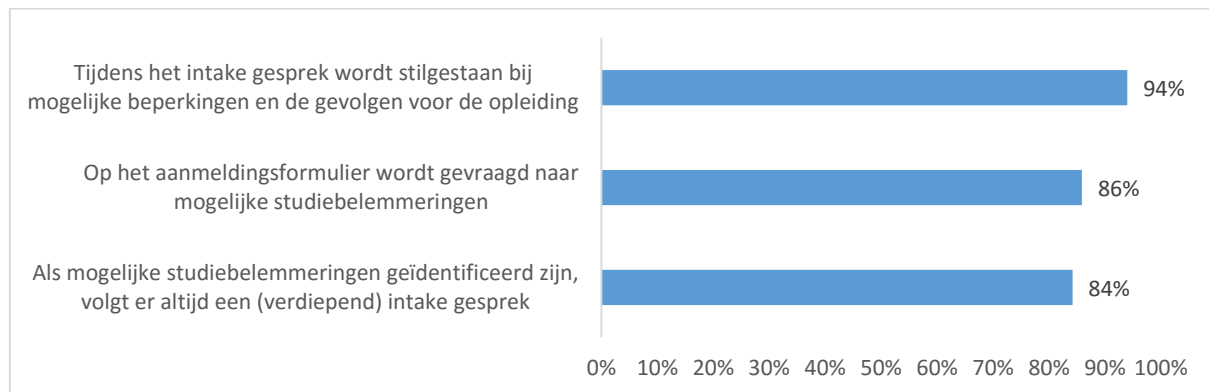

Bron: Enquete passende examinering mbo-studenten met een extra ondersteuningsvraag (N=184)

Binnen de aanmelding en intake is een aantal aspecten van belang:

- Aanmeldproces
- Intakegesprek en samenwerking met voortgezet onderwijs (VO)
- Advies en weigering in de opleiding
- Onderwijsovereenkomst (OOK) en de bijlage

Deze aspecten worden hieronder kort besproken.

Aanmeldproces

Het aanmeldproces voor toekomstige studenten verloopt in het eerste stadium voor elke student gelijk. Iedere student die een opleiding wil volgen aan een mbo-school meldt zich hiervoor digitaal aan op de website van de betreffende opleiding. Via een aanmeldlink verschijnt er een aanmeldformulier, dat in de meeste gevallen direct gekoppeld is aan de DUO.

Op elk aanmeldingsformulier wordt aan de hand van een aantal vragen in kaart gebracht of een student een beperking of chronische ziekte heeft en of verwacht wordt dat er extra ondersteuning nodig is. In de meeste gevallen geeft een toekomstige student dit aan op het formulier, waarna vooraf contact opgenomen wordt met de betreffende student.

Aanmeldingen worden over het algemeen via het centrale administratiepunt van de school verwerkt. Daar worden alle aanmeldingen doorgenomen en geselecteerd. Studenten die hebben aangegeven dat ze extra ondersteuning nodig hebben worden eruit gefilterd. Deze aanmeldingen worden vaak doorgestuurd naar het Loopbaan en Expertise Centrum (LEC)³² of naar het Steunpunt Studie en Handicap van de school. Betrokkenen binnen deze afdelingen van de school gaan samen met de toekomstige student tijdens een intakegesprek na of de gekozen opleiding overeenkomt met de gewenste beroepsrichting, waarbij rekening wordt gehouden met de beperking en de gevraagde of benodigde ondersteuning.

Soms verloopt een aanmelding voor een opleiding anders, omdat een student bijvoorbeeld uit het praktijkonderwijs komt. In dat geval wordt vaak vooraf door een ambulante begeleider contact gezocht met een mbo-school, om te bespreken wat de mogelijkheden zijn en of de student bijvoorbeeld een halve dag kan komen proef studeren. Wanneer er na het proef studeren twijfel bestaat bij de betrokkenen bij de intake over het feit of de toekomstige student geschikt is voor de opleiding, wordt op een aantal scholen de *assess manage navigate* test, meestal genoemd de AMN-test³³ afgenomen om te bepalen welke begeleiding nodig is. Andere scholen bedenken een eigen opdracht als test om te bekijken of iemand geschikt is voor de opleiding.

³² Sommige scholen noemen het LEC tegenwoordig ExPO (Expertisecentrum Passend Onderwijs)

³³ Deze test bestaat uit een motivatie-, persoonlijkheids- en intelligentietest. Aan de hand van de uitkomsten wordt bepaald of de student een juist beeld heeft van het beroep waarvoor geleerd wordt tijdens de opleiding.

Intakegesprek en samenwerking met voortgezet onderwijs

Uit de gesprekken op scholen is gebleken dat er verschillende vormen van intakegesprekken bestaan. Voor studenten met een ondersteuningsbehoefte is er altijd sprake van een tweede of derde gesprek. Op scholen spreekt men dan over een zorg-intake, tweede intake of verdiepende intake. In een dergelijk gesprek wordt de student samen met zijn of haar ouders uitgenodigd en in sommige gevallen, met name als een student wil instromen vanuit het praktijkonderwijs, wordt ook een ambulante begeleider uitgenodigd. Uit de gesprekken op scholen en uit de casussen is naar voren gekomen dat tijdens de intakegesprekken specifiek wordt stilgestaan bij de keuze voor de opleiding en bij de eventuele belemmeringen die tijdens het opleidingstraject kunnen ontstaan. Op elke school is het intakegesprek ervoor bedoeld om zoveel mogelijk informatie te verzamelen. Zodra er overeenstemming is gevonden kan een student worden toegelaten en kan de onderwijsovereenkomst worden afgesloten.

Tijdens het intakegesprek is het noodzakelijk om een toekomstige student goed te adviseren over een passende opleiding, het juiste niveau en af te stemmen over eventuele extra ondersteuning. Het ligt voor de hand dat de mbo-instelling op de hoogte moet zijn van de extra ondersteuning die een student in het aanleverend onderwijs heeft gekregen. Wanneer dat niet bekend is, kan een toekomstige student dit aangegeven op het aanmeldformulier, waarna dat vaak de basis vormt voor het gesprek over de benodigde extra ondersteuning en begeleiding. Voor meer informatie kan een mbo-instelling (na toestemming van de student) contact opnemen met de aanleverende school of andere externe partijen die zorg en ondersteuning bieden aan de student. Met de invoering van passend onderwijs zijn mbo-instellingen zelf verantwoordelijk voor het vormgeven en organiseren van de extra ondersteuning en begeleiding van studenten die dat nodig hebben.³⁴ Daarom is het van belang dat er een goed intakegesprek wordt gehouden en dat er wordt samengewerkt met het aanleverend onderwijs en eventuele externe partijen die zorg en ondersteuning bieden aan de student.

Uit de interviews blijkt dat betrokkenen op scholen tijdens het intakegesprek serieus nadenken over waar tijdens de opleiding knelpunten kunnen ontstaan voor studenten met een beperking. Op de vraag of er in dit beginstadium al nagedacht wordt over de mogelijkheid om aangepaste examinering van de beroepsspecifieke onderdelen aan te bieden komt naar voren dat dit wellicht wenselijk is maar dat dit meestal nog niet gebeurt. Betrokkenen op scholen geven als reden dat het vaak nog geen zin heeft om hier vooraf al over na te denken. De praktijk zal eerst moeten uitwijzen hoe de student gaat functioneren in de opleiding. Sommige betrokkenen op scholen verwachten een grotere instroom van studenten met een beperking in het reguliere beroepsonderwijs en daarom wordt het wel zinvol gevonden na te denken over knelpunten op het gebied van examinering en aangepaste examinering van de beroepsspecifieke onderdelen als mogelijke oplossing.

Accepteren of weigeren van een student

Het wettelijk kader stelt voor scholen grenzen aan het kunnen weigeren van toekomstige studenten met een beperking of handicap. Ondanks dat komen er regelmatig situaties voor waarin toekomstige studenten geweigerd of afgewezen worden voor een opleiding terwijl weigeren wettelijk niet is toegestaan.³⁵ In het rapport 'Kansrijk Toelatingsbeleid' geven intakers aan dat wanneer zij er van overtuigd zijn dat een deelnemer niet zou moeten starten met een opleiding vanwege de beperking of handicap, "de intaker in dat geval het wettelijk kader van het toelatingsbeleid te krap vindt."³⁶ In deze gevallen weigeren opleidingen niet maar adviseren opleidingen aankomende studenten vaak om een andere opleiding te gaan volgen. De scheidslijn tussen weigeren en adviseren is dun. In het rapport worden twee strategieën omschreven die intakers hanteren om toekomstige studenten te overtuigen om een andere opleiding te volgen.

- Dit kan enerzijds door te 'overtuigen'. Hierbij krijgt studenten een advies en laat de intaker in het midden wat de status van het advies is, maar krijgen de studenten wel de indruk ze worden geweigerd.
- Anderzijds kan de intaker 'overrulen', waarbij de student geen ruimte krijgt voor een eigen keuze. De intaker vertelt de student dat hij of zij het beoogde niveau niet aankan of dat het docententeam niet

³⁴ Voor informatie zie: <https://www.passendonderwijs.nl/mbo/passend-onderwijs-in-het-mbo/verantwoordelijkheid-van-mbo-instellingen/extra-ondersteuning/>

³⁵ Van Wijk, B, van den Dungen, S., Westerhuis, A. en P. Brouwer (2013). *Kansrijk toelatingsbeleid. Deel 1: De kaders benutten*. ECHO. Zie: <https://www.passendonderwijs.nl/wp-content/uploads/2013/08/Toelatingsbeleid-1-De-kaders-benutten-PDF-24-MB.pdf>

³⁶ Van Wijk, B, van den Dungen, S., Westerhuis, A. en P. Brouwer (2013). *Kansrijk toelatingsbeleid. Deel 1: De kaders benutten*. ECHO. Zie: <https://www.passendonderwijs.nl/wp-content/uploads/2013/08/Toelatingsbeleid-1-De-kaders-benutten-PDF-24-MB.pdf>

achter de plaatsing kan staan, waardoor de student zich gedwongen voelt om een andere opleiding te zoeken.

In reflectie op deze strategieën geeft het rapport aan dat volgens de wet- en regelgeving deze strategieën niet zijn toegestaan.³⁷

In het huidige onderzoek is naar voren gekomen dat intakekers waarmee gesproken is deze strategieën vaak toepassen. In paragraaf 2.3 is kort stilgestaan bij de denkbeelden en vooroordelen die een rol kunnen spelen, zoals het feit dat de betrokkenen bij de intake sterk het idee kunnen hebben dat een student niet met de opleiding moet beginnen, omdat dit niet haalbaar is door een beperking of handicap. Het advies van intakekers voor studenten om een andere opleiding te kiezen wordt vaak geïnterpreteerd als een weigering. Met het weigeren van studenten op basis van handicap wordt er onbewust in strijd gehandeld met het wettelijk kader en het grondwettelijke recht op onderwijs.

Ondanks het feit dat er dan ‘onbewust’ in strijd met de wet wordt gehandeld, is er tijdens de gesprekken op scholen openlijk gesproken over de adviezen die worden gegeven. Betrokkenen bij de intake hebben niet het idee dat zij verkeerde of oneerlijke adviezen geven. Op de vraag of er weleens studenten met een beperking geweigerd zijn, geven verschillende betrokkenen aan dat er bij hun op school niemand geweigerd wordt, maar dat er wel naar gestreefd wordt een zo eerlijk mogelijk advies te geven. Het woord weigeren heeft een negatieve connotatie, waardoor meestal wordt gesproken over adviseren of dwingend adviseren. Op bijna elke school komt het voor dat dit soort ‘adviezen’ aan studenten met een beperking worden gegeven. Betrokkenen bij de intake spreken zich uit door bijvoorbeeld te zeggen: *“Het is altijd in het belang van de student zelf”* of *“Soms kan een student beter iets als hobby kiezen dan als beroep”*. Daarbij geven betrokkenen bij de intake aan dat het advies een andere opleiding te kiezen gepaard gaat met het aanbieden van begeleiding bij het oriënteren op een andere opleiding binnen de onderwijsinstelling of daarbuiten. Zoals een betrokkene zei *“Een student wordt nooit aan zijn of haar lot overgelaten, maar de school is er niet verantwoordelijk voor dat de student het advies ook daadwerkelijk opvolgt”*.

Opleidingen houden niet systematisch bij hoeveel studenten geweigerd worden of het advies krijgen om een andere opleiding te kiezen, maar in de gesprekken op scholen zijn steeds wel een of twee voorbeelden voorbijgekomen waarin een student het advies heeft gekregen om een andere opleiding te kiezen. Omdat studenten met een beperking zich hiervan bewust zijn, schrijven ze zich soms voor meerdere opleidingen tegelijk in, in de hoop dat ze ergens aangenomen worden verteld een betrokkenen

Onderwijsovereenkomst (OOK) en de bijlage

Nadat er in het intakegesprek is vastgesteld welke ondersteuning de school de student gaat bieden zodat de student de opleiding succesvol kan volgen en afronden, wordt dat vastgelegd in de onderwijsovereenkomst (OOK). Het is in de wet geregeld dat wederzijdse rechten en plichten door de school voor alle studenten worden opgenomen in de onderwijsovereenkomst. De onderwijsovereenkomst wordt door de school en door de student en het bevoegd gezag ondertekend. Als er sprake is van een extra ondersteuningsbehoefte en de school biedt dit aan kunnen afspraken daarover vastgelegd worden in de bijlage bij de onderwijsovereenkomst. Het is belangrijk om de betrokken docenten en begeleider(s) op de hoogte te stellen van de afspraken met de student, zodat zij hieraan invulling kunnen geven.³⁸

Uit de gesprekken op enkele scholen is naar voren gekomen dat het niet altijd vanzelfsprekend is dat de OOK voor de start van het eerste studiejaar al helemaal is afgesloten en ondertekend. Op sommige mbo-scholen is de OOK zelfs pas volledig in- en aangevuld als de student al begonnen is met de opleiding. Het lijkt erop dat scholen tijdens een intake meer bezig zijn met de mogelijkheid tot plaatsing van een student dan met het in kaart brengen van de aangepaste begeleiding en ondersteuning.

Met het oog op het verloop van het aanmeldt en intake proces geeft één school aan dat de eerste intake in het kader van de AMN-test staat en naar aanleiding daarvan komt er geen tweede intakegesprek maar het eerst SLB-

³⁷ Van Wijk, B, van den Dungen, S., Westerhuis, A. en P. Brouwer (2013). *Kansrijk toelatingsbeleid. Deel 1: De kaders benutten*. Ecto. Zie: <https://www.passendonderwijs.nl/wp-content/uploads/2013/08/Toelatingsbeleid-1-De-kaders-benutten-PDF-24-MB.pdf>

³⁸ <https://www.passendonderwijs.nl/mbo/passend-onderwijs-in-het-mbo/verantwoordelijkheid-van-mbo-instellingen/extra-ondersteuning/>

gesprek waarin geprobeerd wordt te achterhalen wat er aan de hand is. De school geeft aan dat er vooraf wordt nagedacht of extra begeleiding nodig is maar pas na de intake wordt er concreet nagedacht over een gepaste stage en eventueel andere aanpassingen.

Verder geldt voor alle scholen dat de mogelijkheid van aangepaste examinering van de beroepsspecifieke onderdelen niet wordt opgenomen in de bijlage van de onderwijsovereenkomst omdat vooraf niet ingeschat kan worden hoe zinvol dat zal zijn. Met betrekking tot het opnemen van examenaanpassingen voor de centrale en generieke examinering geeft 50% van de respondenten in de enquête³⁹ aan dit tijdens de intake fase wel vast te leggen in de onderwijsovereenkomst (OOK).

3.3 Aandacht voor aangepaste examinering in de begeleiding en onderwijs

De invoering van passend onderwijs zorgt ervoor dat mbo-scholen zelf verantwoordelijk zijn voor het vormgeven en organiseren van de extra ondersteuning en begeleiding voor studenten die dat nodig hebben. Goede begeleiding en aandacht tijdens het onderwijstraject is voor studenten met beperkingen essentieel om de opleiding succesvol te kunnen doorlopen en uiteindelijk een diploma te behalen. Scholen kunnen op een eigen manier invulling geven aan die begeleiding. In deze paragraaf wordt ingegaan op de manier waarop scholen dit hier invulling aan geven, welke rol aanpassingen in de examinering daarin (mogelijk) spelen en waar de knelpunten liggen.

Zowel uit de gesprekken op scholen als uit de enquête is gebleken dat vrijwel alle mbo-scholen veel aandacht hebben voor studenten met een beperking. Men voelt zich op alle scholen verantwoordelijk voor de extra ondersteuningsbehoefte van deze studenten. Echter blijkt wel dat scholen op een verschillende manier invulling geven aan de begeleiding en met name speelt hierin de tijd die beschikbaar is om begeleiding te bieden een bepalende rol.

De kwaliteit van extra ondersteuning heeft te maken met of er extra aandacht is voor studenten met een beperking, of de ondersteuning ingebed is in beleid, of medewerkers de juiste competenties hebben, of behoeften tijdig in kaart worden gebracht, of er voldoende stageplaatsen beschikbaar zijn en of er maatwerk geleverd kan worden. In onderstaande figuur 10 staan de antwoorden van respondenten weergegeven op een aantal gerelateerde stellingen.

³⁹ Enquete passende examinering mbo-studenten met een extra ondersteuningsvraag (N=184)

Figuur 10. Omgang met studenten met een beperking.

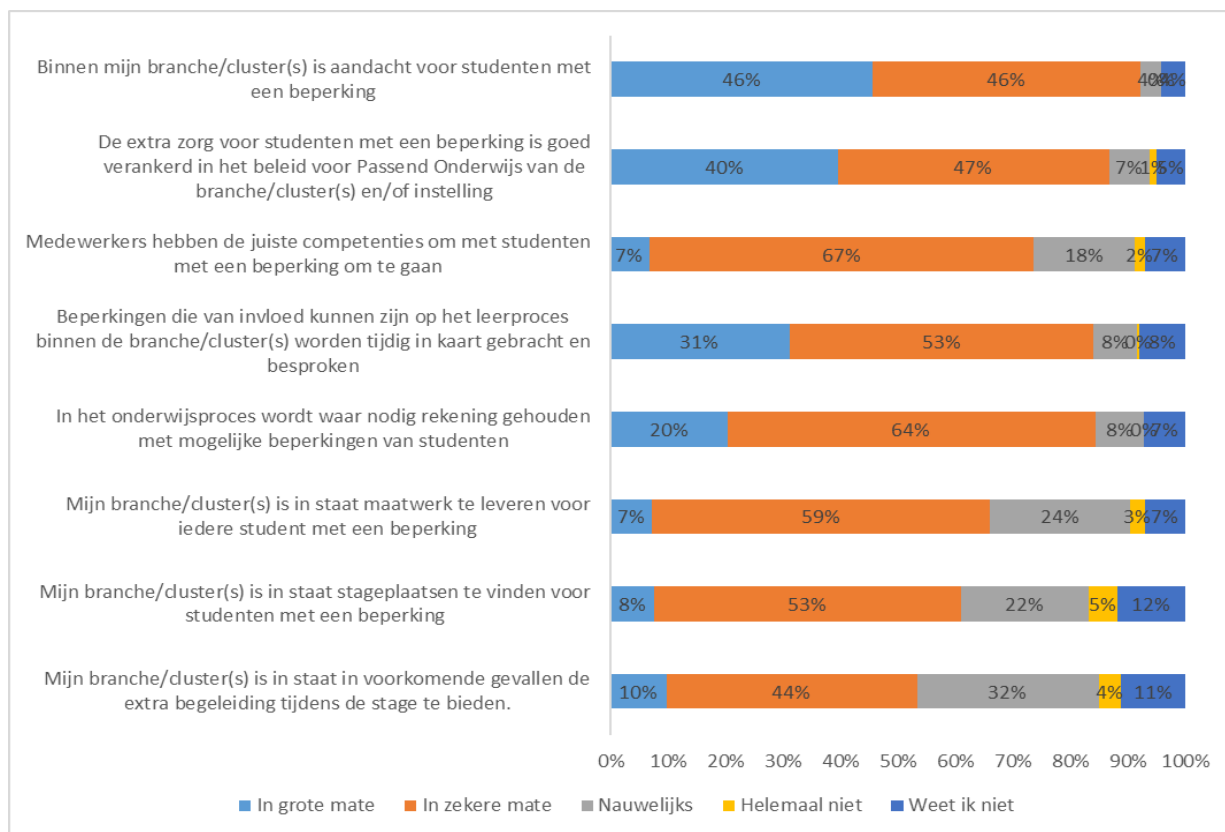

Bron: Enquete passende examinering mbo-studenten met een extra ondersteuningsvraag (N= 240)

Uit de enquête komt naar voren dat bijna alle respondenten (92%) aangeven dat er in grote of zeker mate aandacht is voor studenten met een beperking. Daarnaast heeft een overgrote meerderheid (84%) aangegeven dat in grote of zekere mate de extra zorg verankerd is in het beleid van de school.

Ten aanzien van de stelling of medewerkers de juiste competenties hebben, antwoorden de respondenten iets minder positief: Driekwart van de respondenten is het in grote/zekere mate eens met deze stelling, echter een vijfde geeft aan dat de medewerkers nauwelijks of helemaal niet de juiste competenties bezitten. Op basis van een andere vraag⁴⁰ in de enquête die zich richt op ondernomen activiteiten rondom aangepaste examinering van de beroepsspecifieke onderdelen, is gebleken dat slechts een kwart van de respondenten vindt dat docenten didactisch sterk zijn en in staat zijn om te differentiëren in de behoeften van studenten. Dit beeld sluit aan op de gesprekken met docenten. Daaruit is gebleken dat de inhoudelijke begeleiding en ondersteuning in de klas tijdens de lessen niet altijd gegeven kan worden. Docenten geven aan dat zij hun aandacht evenredig willen verspreiden over studenten zonder en met beperking. Wel tonen de docenten in de gesprekken de bereidheid om studenten met een beperking zo goed mogelijk te willen begeleiden tijdens de lessen. Elke student met een beperking of chronische ziekte is echter anders, waardoor hun begeleiding om maatwerk vraagt en dat kan tijdens de lessen niet altijd gegeven worden. Het is daarom niet verrassend dat twee derde van de respondenten in de enquête heeft aangegeven in zekere mate in staat te zijn om op school met studenten met een beperking om te gaan. Scholen kunnen hier meer in investeren vinden betrokkenen evenals in de docenten opleidingen. Op dit moment zijn te weinig docenten in staat om met studenten met een beperking om te gaan in de klas. Met het oog op de grotere instroom van studenten met een beperking in het reguliere mbo is het wenselijk om toekomstige docenten hier meer op voor te bereiden⁴¹. De docent zelf is tenslotte een belangrijk instrument in de begeleiding en kan heel bepalend zijn voor het functioneren van een student met een beperking.

⁴⁰ Zie bijlage

Bijna een derde van de respondenten vindt dat in grote mate de beperkingen die van invloed kunnen zijn op het leerproces tijdig in kaart worden gebracht. Echter meer dan de helft van de respondenten heeft aangegeven dat dit in zekere mate zo is en 8% dat dit nauwelijks het geval is. De enquête laat daarom zien dat veel betrokkenen op mbo-scholen het lastig vinden om vooraf goed in te schatten welke beperkingen van invloed zullen zijn op het leerproces. Zo geven respondenten aan dat bijvoorbeeld de impact van autisme of specifieke ziektebeelden en beperkingen op onderdelen van opleidingen lastig te voorspellen is. Ook bij studenten met psychische aandoeningen (bijvoorbeeld psychoses) is het lastig in te zien waar studenten tegen moeilijkheden aan zullen lopen.

Desalniettemin heeft meer dan de helft van de respondenten aangegeven in zekere mate, en 7% in grote mate in staat te zijn om voor iedere student met een beperking maatwerk te leveren. Een kwart van de respondenten heeft aangegeven hier nauwelijks toe in staat te zijn. Op de vraag wat maatwerk precies inhoudt hebben betrokkenen bij specifieke gevallen (casestudies) aangegeven dat:

- er vaak iemand in de gaten houdt of een student mee kan komen in de klas (bijvoorbeeld de onderwijsassistent),
- gecontroleerd wordt of de omgeving geschikt is voor een student met een beperking (zoals bij rolstoelgebruik)
- Gekeken wordt op welke manier een student het beste mee kan komen in het onderwijsproces of dat aanpassingen noodzakelijk zijn (zo moet een aanpassing plaats vinden ter vervanging van een PowerPointpresentatie voor iemand die slechtziend is).
- Extra aandacht in de vorm van een uurtje extra individuele begeleiding komt voor maar er zijn ook docenten die aangaven *“we willen ook ontwikkeling in zelfstandigheid zien en niet studenten voortdurend meenemen aan de hand”*.

Slechts een vijfde van de respondenten heeft aangegeven dat in het onderwijsproces in grote mate rekening wordt gehouden met de mogelijke beperkingen van een student. Hiernaast heeft twee derde van de respondenten aangegeven dat hier in zekere mate rekening mee gehouden wordt. Dit komt doordat de ene school een pragmatischere insteek heeft en eerst wil kijken hoe iets verloopt, terwijl een andere school hier vanaf het begin bovenop zit. Een school geeft aan dat ondersteuning en begeleiding voor studenten met een handicap of chronische ziekte inhoudt dat een student meer tijd krijgt om over de opleiding te doen.

Verder heeft meer dan de helft van de respondenten aangegeven in grote of zekere mate in staat te zijn om extra begeleiding te bieden tijdens stages, maar heeft een derde van de respondenten aangegeven deze begeleiding nauwelijks te kunnen bieden. Hierin is een duidelijk knelpunt te herkennen, omdat ook uit de gesprekken is gebleken dat de stage voor studenten met een beperking vaak het lastigste deel van de opleiding is. Uit de enquête is tevens gebleken dat een vijfde van de respondenten de branche/sector nauwelijks in staat acht om een stageplaats te vinden voor studenten met een beperking. Blijkbaar is dit een probleem voor sommige scholen.

In de onderstaande tekstbox een voorbeeld hoe er invulling wordt gegeven aan begeleiding en onderwijs op het REA College Ermelo binnen de opleiding fietstechniek.

“We gaan geen kunstjes doen het is voortdurend echt”.

Op het REA-college is iedereen die een beperking heeft welkom om te beginnen met een opleiding. Het REA College in Ermelo start met het aanbieden van verschillende oriënterende trajecten zodat toekomstige studenten kunnen ontdekken welk werk het beste past. De oriëntatie programma's helpen om een goede start te maken in een toekomstige beroepsopleiding. Na een adviesgesprek wordt er een keuze gemaakt voor een opleidingsrichting waarbij er specifiek stil gestaan wordt bij het arbeidsperspectief.

Binnen de opleiding fietstechniek zijn er een aantal studenten die via het ROC Deltion aangemeld worden en dus een reguliere mbo-niveau 2 opleiding volgen op de locatie REA College Ermelo en dat biedt de mogelijkheid om op een passende manier ondersteuning en begeleiding te bieden.

Studenten op het REA krijgen begeleiding tijdens de studie op een coachende manier door een eigen trajectbegeleider en mentor die eveneens bemiddeld in het realiseren van een stage en werk. De persoonlijk ontwikkeling van een student staat voorop en daar wordt veel aandacht aan besteed. Docenten op het REA geven aan dat men ervoor zorgt dat iedereen mee kan komen tijdens de les. Dat kost tijd om dat goed in te

richten al liggen simpele oplossingen soms voor handen. Ter illustratie vertelt een docent fietstechniek dat wanneer je studenten in de klas hebt die bijna niets zien of horen je geen PowerPointpresentatie geeft maar om de tafel gaat zitten met de onderdelen en de fiets erbij. Ook komt het voor dat een docent of mentor individuele begeleiding geeft door examenstof gezamenlijk door te nemen.

Met betrekking tot het examen geven betrokkenen op de school aan dat in veel gevallen een examen trainbaar is. Door dat men gericht is op het herhalen van werkprocessen tijdens de opleiding weten studenten beter wat er verwacht wordt. Het onderdeel vanuit het kwalificatiedossier waar men bij fietstechniek met name tegen aanloopt is het onderdeel klantencontact. Het ontvangen en benaderen van klanten is voor iemand die slechtziend is erg moeilijk. Op het REA is geen sprake van aanvragen voor aanpassingen van de examinering van de beroepspraktijk bij de examencommissie. In plaats daarvan wordt ervoor gezorgd dat studenten in ieder geval in aanraking komen met klanten en dat betekent dat ze het klantencontact toch aan moeten gaan. Men gaat met het onderdeel klantencontact flexibeler om. De beoordeling op de werkplaats vindt niet een keer plaats maar op meerdere momenten. Door niet op één moment te oordelen wordt er volgens de betrokkenen meer recht aan de situatie gedaan. Het is voor het type jongeren dat een opleiding volgt op het REA ook lastig om op één moment het examen te doen, dat geeft spanning en stress en dan klappen ze dicht. In het portfolio komen drie bewijzen voor elk werkproces en dat zou een examencommissie het ook positief beoordelen. Geen aangepaste examinering maar een andere vorm van examineren waarbij studenten gedurende het proces meerdere keren handelingen kan laten zien. In wezen gaat het hier nog meer om de kwaliteit van wat iemand kan. Situaties waarin een werkproces niet afgestreept kan worden komen niet voor omdat iemand dan niet opleidbaar of coachbaar zou zijn. Of er afbreuk gedaan wordt aan het KD? Nee! Men benadrukt ook dat de ervaringen met het bedrijfsleven positief zijn.

3.4 Aandacht voor aangepaste examinering van de kerntaken

In paragraaf 3.1 hebben we gezien dat minder dan een derde van de respondenten bekend is met aangepaste examinering van de beroepsspecifieke onderdelen en in paragraaf 3.2 is naar voren gekomen dat er tijdens een intakegesprek niet specifiek stil wordt gestaan bij deze aangepaste examinering van de beroepsspecifieke onderdelen. Wel wordt nagedacht over de manier waarop de BPV voor een toekomstige student tijdens de opleiding vormgegeven moet worden en dit kan mede bepalend zijn voor de keuze om een student wel of niet in te laten stromen in de opleiding. In deze paragraaf wordt stilgestaan bij de concrete activiteiten die zijn of worden ondernomen op het gebied van aangepaste examinering van de beroepsspecifieke onderdelen en de redenen om een vraag om aangepaste examinering van de beroepsspecifieke onderdelen wel of niet te honoreren.

Verloop van aanvraag tot aangepaste examinering van de beroepsspecifieke onderdelen

Op de scholen waar aangepaste examinering van de beroepsspecifieke onderdelen wordt toegepast, gebeurt dit op verschillende manieren. In de enquête heeft 40% van de respondenten aangegeven dat de aanvraag voor aangepaste examinering van de beroepsspecifieke onderdelen volgens vaste procedures verloopt en 17% heeft aangegeven dat dit altijd of meestal volgens een informele route verloopt. In veel gevallen komt de vraag naar aangepaste examinering van de beroepsspecifieke onderdelen op wanneer in de BPV of wanneer de BPV afgerond moet worden. In dit onderdeel van de opleiding, wat meestal aan het eind van het opleidingstraject is, komt de student in aanraking met werkprocessen in de praktijk en dan kan blijken dat de kerntaken die in het KD staan niet door de student uitgevoerd kunnen worden. Aangepaste examinering van de beroepsspecifieke onderdelen is ingebed in de volgende verschillende fases:

1. Het identificeren van de vraag naar aangepaste examinering van de beroepsspecifieke onderdelen;
2. Het formuleren en indienen van een aanvraag voor aangepaste examinering van de beroepsspecifieke onderdelen bij de examencommissie;
3. De aanvraag laten behandelen door de examencommissie;
4. Het wel of niet honoreren van een aanvraag voor aangepaste examinering van de beroepsspecifieke onderdelen;

5. Uitvoering geven aan aangepaste examinering van de beroepsspecifieke onderdelen.

De volgende figuur geeft aan welke stappen mbo-scholen nemen in het aanpassen van de examinering. Hierbij gaat het om vooraf nadenken of de student de opleiding kan afronden, het overnemen van advies door examencommissie, besluit nemen door examencommissie, geven studieadvies, plaatsvinden van een onafhankelijk onderzoek, vormgeven van helder beleid op het onderwerp, en het evalueren van de gevolgde aanpak.

Figuur 11. Ondernomen activiteiten m.b.t. aanpassing van examinering van de beroepspraktijk

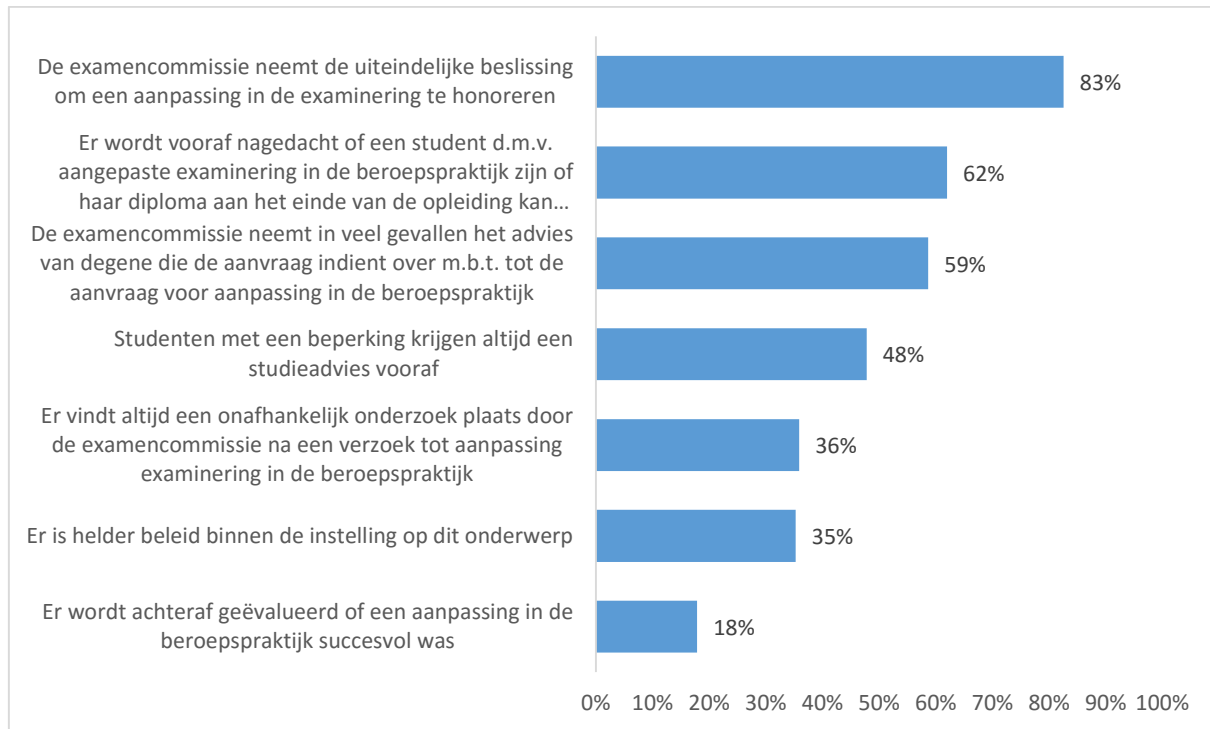

Bron: Enquete passende examinering mbo-studenten met een extra ondersteuningsvraag (N= 184)

Ongeveer de helft van de respondenten heeft aangegeven de studenten vooraf een studieadvies krijgen. In de enquête heeft 62% van de respondenten aangegeven dat er binnen hun branche/cluster vooraf over nagedacht wordt of een student door middel van een aangepaste examinering van de beroepsspecifieke onderdelen aan het eind van de opleiding een diploma kan behalen. Wanneer dit het geval is, neemt de examencommissie volgens 83% van de respondenten uiteindelijk de beslissing om een aangepaste examinering goed te keuren. In veel gevallen wordt het advies van degene die de vraag indient overgenomen. Uit de gesprekken is gebleken dat dit vaak de zorgcoördinator of onderwijscoördinator van een opleiding is. Slechts een vijfde van de respondenten heeft aangegeven dat er na de uitvoering van de aanpassing een evaluatie plaatsvindt om te achterhalen of de aanpassing succesvol is geweest.

Uit gesprekken op scholen waar aangepaste examinering van de beroepsspecifieke onderdelen als ondersteuningsvorm wordt aangeboden blijkt de BPV vaak met een voldoende te kunnen worden afgesloten. De extra ondersteuning in de vorm van aangepaste examinering wordt over het algemeen enkel aangeboden als blijkt dat studenten de BPV hebben kunnen afronden ondanks een beperking. Hiermee hebben ze laten zien dat ze het vak wel kunnen waardoor scholen eerder bereid zijn om aangepaste examinering van de beroepsspecifieke onderdelen aan te bieden. Aangepaste examinering van de beroepsspecifieke onderdelen kan een belangrijke en positieve bijdragen leveren al heeft dat wel te maken met de manier waarop het wordt ingezet. In het onderzoek "Aan het werk met Passend Beroepsonderwijs Loopbanen van jongeren met een beperking in het

mbo” wordt naar voren gebracht dat “hier de keerzijde is dat de student er wel 'doorheen' geholpen wordt, maar dat hij daardoor niet de competenties ontwikkelt die nodig zijn om het later op de arbeidsmarkt ook te redden”⁴².

Afwijzing aangepaste examinering van de beroepsspecifieke onderdelen

Een aanvraag voor een aanpassing leidt niet in alle gevallen tot een aanpassing van de examinering. Aan de respondenten is gevraagd in hoeverre er zicht is op hoe vaak aanvragen voor aangepaste examinering van de beroepsspecifieke onderdelen worden gehonoreerd (zie figuur 12).

Figuur 12. Mate waarin aangepaste beroepsgerichte examinering wordt gehonoreerd

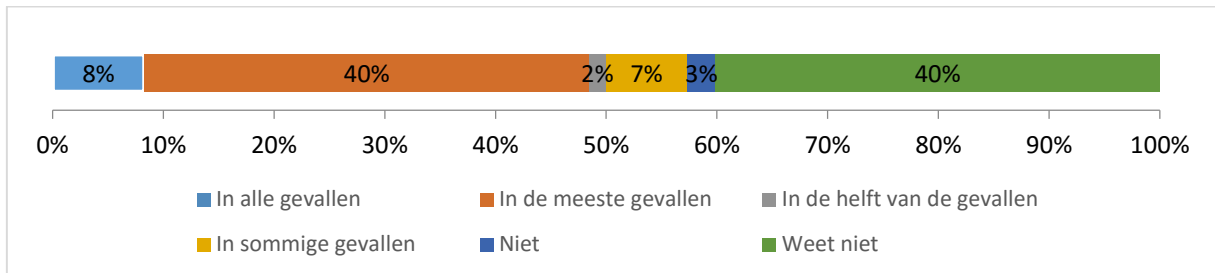

Bron: Enquete passende examinering mbo-studenten met een extra ondersteuningsvraag (N= 204)

Een tiende van de respondenten geeft aan dat dit in alle gevallen gehonoreerd wordt, nog eens twee vijfde (40%) denkt dat dit in de meeste gevallen gebeurt. Een tiende geeft aan dat het enkel in sommige gevallen het helemaal niet gehonoreerd wordt. Daarnaast is het opvallend dat meer dan een derde (40%) van de respondenten niet weet hoe vaak een aanvraag gehonoreerd wordt. Hieruit kan opgemaakt worden dat ondanks dat de respondenten aangeven betrokken te zijn bij het vraagstuk, velen niet over de informatie beschikken een inschatting te geven in hoeverre aanvragen gehonoreerd worden. Dit kan gelezen worden als een indicatie dat het denken over het vraagstuk nog onvoldoende volwassen is en dat monitoring en rapportering op dit onderwerp bij veel scholen nog in de kinderschoenen staan.

De enquête vraagt ook naar redenen een aanvraag niet te honoreren. Heeft dit er mee te maken dat examencommissies nog nooit gehoord hebben van deze vorm van examen aanpassingen, probeert men dit te voorkomen, of houdt men zich aan het de richtlijnen om een aanvraag niet te honoreren. In de onderstaande figuur staan de antwoorden van respondenten weergegeven op een aantal gerelateerde stellingen.

⁴² T. Eimers, T., Kennis, R. Özdemir, M. (2013). *Aan het werk met Passend Beroepsonderwijs Loopbanen van jongeren met een beperking in het mbo*. Kenniscentrum Beroepsonderwijs Arbeidsmarkt, Nijmegen

Figuur 13. Redenen om aanvragen voor aangepaste examinering van de beroepsspecifieke onderdelen niet te honoreren

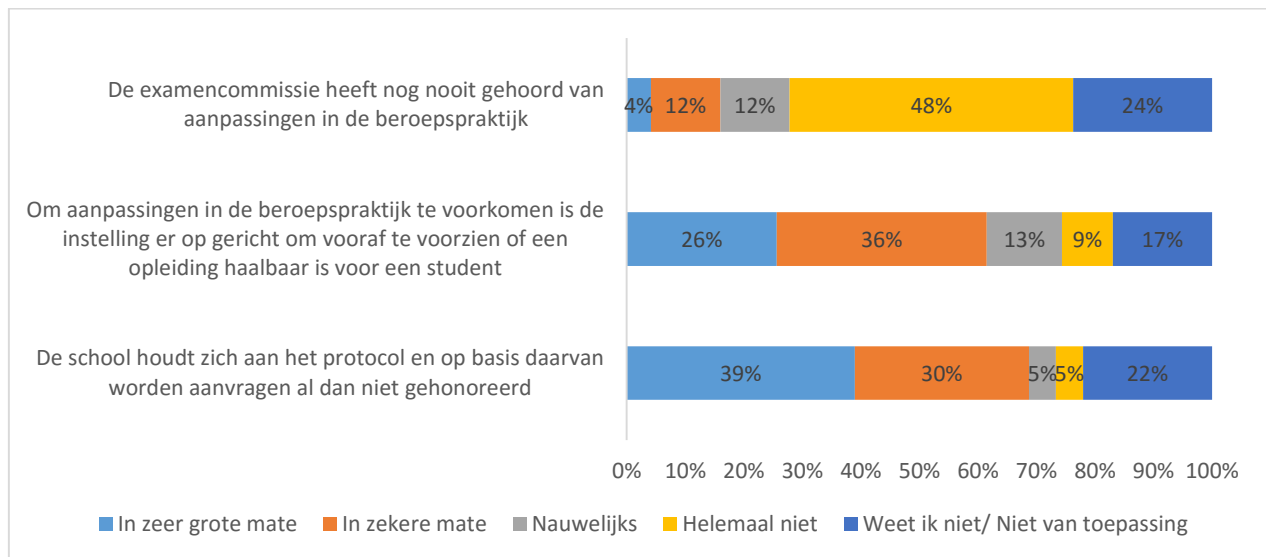

Bron: Enquete passende examinering mbo-studenten met een extra ondersteuningsvraag (N= 196)

Wanneer een aanvraag niet gehonoreerd kan worden heeft dit volgens bijna twee derde (69%) van de respondenten te maken met het feit dat de school zich aan het protocol omtrent een aangepaste examinering houdt: De aanvraag heeft – na bestudering – onvoldoende duidelijk kunnen maken dat aanpassing noodzakelijk is.

Een andere veel genoemde reden is dat mbo-scholen vooraf proberen te bepalen of een opleiding haalbaar is voor een student met een beperking, zodat de aanpassingen in de examinering van de beroepspraktijk voorkomen kunnen worden. Het komt daarom in veel gevallen niet tot een aanpassing omdat studenten simpelweg nooit in de opleiding terecht komen waar mogelijk aanpassingen gedaan zouden moeten worden. Uit de bovenstaande redenen kan opgemaakt worden dat mbo-scholen de slagingskans met aangepaste examinering bijna niet onderzoeken omdat zij aangepaste examinering van de beroepsspecifieke onderdelen niet als oplossing zien. Slechts een klein deel van de respondenten (16%) wijt het niet honoreren van de aanvragen tot aanpassing (in zeer grote en in zekere mate) aan het feit dat de examencommissie niet op de hoogte is van de mogelijkheid om aanpassingen door te voeren in de examinering van de beroepspraktijk. Dit blijkt ook uit de gesprekken met leden van examencommissies. Gesproken ambulant begeleiders bevestigen eveneens dat zij in hun werk op scholen merken dat weinig opleidingen zich ervan bewust zijn dat ze, zodra de student aangenomen is op een opleiding, verplicht zijn om de student te ondersteunen in het vinden van aanpassingen voor toetsen en examens zonder dat het niveau van de opleiding verandert.

In de toelichting op hun antwoord hebben de respondenten als additionele redenen opgegeven dat het niet honoreren van de aanpassing kan komen doordat er bijvoorbeeld angst is voor de inspectie, omdat scholen niet goed op de hoogte zijn van wat het CvTE (College voor Toetsen en Examens) voorschrijft of wat de werkgroep Passend Onderwijs aanbeveelt. Een respondent heeft aangegeven dat hij als voorzitter van de examencommissie slechts sporadisch een verzoek tot aanpassing binnenkrijgt en daardoor niet goed weet wat de mogelijkheden hiervoor zijn. Tot slot hebben de respondenten als andere reden voor het niet honoreren van de aanpassingen gegeven dat de validiteit van het examen niet mag worden aangetast (de kandidaat moet voldoen aan de eisen uit het kwalificatiedossier).

3.5 In zijn algemeenheid toepassen van aangepaste examinering van de beroepsspecifieke onderdelen in de praktijk

Als afsluitende paragraaf van dit hoofdstuk bespreken we de ervaringen van scholen met aangepaste examinering van de beroepsspecifieke onderdelen, ervaringen van een tweetal studenten en redenen om een aanvraag voor aangepaste examinering van de beroepsspecifieke onderdelen niet te honoreren.

Ervaringen van scholen met aangepaste examinering van de beroepsspecifieke onderdelen
 In de casestudies op scholen waar aangepaste examinering van de beroepsspecifieke onderdelen voor kwam zijn zoals beschreven in de onderstaande tabel met name aanpassingen uitgevoerd in de vorm van het toekennen van extra tijd om de stage af te ronden of aanpassingen worden gedaan in de examinering door fysieke onderdelen om te zetten naar kennis onderdelen.

Beperking	Opleiding	Aanpassing	(Verwachte) uitkomst	Wensen
Gilles de la Tourette	Mode en Maatwerk (niveau. 2)	Aangepaste stageplaats en verlening van tijd om de stage af te ronden	Met het oog op de leerdoelen vraagt men zich op school af of de student in staat is deze daadwerkelijk te halen. In de stage ontwikkeld de student zich maar voor het praktijkexamen moet ze een kraag aan kunnen zetten binnen een bepaalde tijd. Docent verwacht dat het zal hangen op tempo en netheid.	De school geeft aan dat het wenselijk zou zijn als er meer flexibiliteit ontstaat om uitzonderingen te maken. Bijvoorbeeld de mogelijkheid om een praktijkexamen te herkansen in de eerste weken na de zomervakantie
Slechtziendheid (-20), ADD en diabetes	Handel en ondernemerschap (niveau. 3)	Aangepast examen voor het onderdeel kassa en het vinden van een geschikte stageplaats	Het onderdeel kassa vraagt om concentratie en tijdens de stage kon de student niet goed omgaan met de druk dat er meer dan 4 wachtende in de rij stonden. Er is voor gezorgd dat het onderdeel kassa afgerond is op een rustig moment en de student is in de gelegenheid gesteld langer over de stage te doen.	De school geeft aan dat het op het eerste stagebedrijf misliep omdat men daar de instelling had van het maakt niet uit of je ADD of ADHD hebt je moet gewoon rustig doen. Het vinden van de juiste stageplaats is dus echt een vereiste. Het zou wenselijk zijn als stagebedrijven aan kunnen geven vooraf of ze in staat zijn om om te gaan met bepaalde type beperkingen.
Een hand door een vuurwerk incident	Retail, detailhandel (niveau. 3)	Aangepast examen voor het onderdeel kassa en aangepaste uren	Doordat de student door een vuurwerkincident slechts een hand kan gebruiken en dat gaat lastig met kassa draaien. Ter vervanging volgt hij het simulatieprogramma kassa zo kan hij op de laptop laten zien dat hij weet hoe de kassa werkt zonder hem zelf te bedienen	
Zware vorm van spierspasme	Marketing en communicatie (niveau. 4)	Aangepaste stage	Student zit in een rolstoel waardoor er een toegankelijke stage gevonden moet worden. De school is er mee bezig.	
Psychiatrisch aandoening (psychose)	Juridische dienstverlening (niveau. 4)	Aangepaste stage en stagetijden en het aangeboden krijgen van kerntaken stapsgewijs	De aanpassingen zijn informele afspraken om tegemoet te komen aan de student echter. School geeft aan dat het een slepend proces is en het herstel na een psychose niet voorspelbaar.	
Dwarslaesies (rolstoel)	Melkveehouderij (niveau 4)	Beroepsgerichte examen onderdelen waarin fysiek gehandeld moet kunnen worden zijn vervangen door kennen en andere kunnen aansturen.	Doordat de student stage kan lopen op het familiebedrijf met een aangepaste tractor is het mogelijk taken uit te voeren. Het is niet alleen de aangepaste examinering maar vooral de betrokkenheid vanuit de ouders op het boerenbedrijf dat ervoor gezorgd heeft dat de student de opleiding	De school zou het wenselijk vinden als er meer gewerkt gaat worden met deelcertificaten zodat de groene sector toegankelijker wordt voor mensen met een beperking of handicap.

		Aangepaste stage plek (toegankelijk voor een rolstoel).	heeft kunnen voltooien geeft de school aan
Autisme	Administratief medewerker (niveau 2.)	Aangepaste stage opdracht	In de opleiding bestaat het praktijkexamen normaal uit een simulatie opdracht op school. Een rolspelen met acteurs is geen geschikte situatie voor een student met autisme want dat zorgt voor verwarring. Daarom heeft de school het zo georganiseerd dat de student een dag is geobserveerd op de stageplaats.

Ervaringen van studenten met aangepaste examinering

In de tekstbox staan twee illustratieve voorbeelden van studenten met een beperking en hun ervaringen met examinering in het algemeen en de keuzes die zij hebben gemaakt. De eerste student heeft nog niet te maken gehad met examinering van de beroepsspecifieke onderdelen, de tweede student heeft met name aanpassingen gehad in de generieke onderdelen. In haar examen van de beroepsspecifieke onderdelen is er ter ondersteuning een tolk aanwezig geweest echter bestaat het beroepsgerichte examen voornamelijk uit het uitvoeren van verschillende handelingen.

Met een aantal studenten is telefonisch contact geweest om naar hun ervaringen met examinering te vragen. In totaal zijn er drie studenten benaderd waarvan twee na overleg aangaven erover te willen praten. Om de privacy van deze studenten te waarborgen wordt hieronder een korte schets gegevens op geanonimiseerde wijze. Het eerste voorbeeld geeft een beeld van een student die net is begonnen met de opleiding en het tweede voorbeeld gaat over een student die een opleiding heeft afgerond op niveau 2 niveau en nu versneld niveau 3 opleiding volgt en aan het afronden is.

Mark staat nog aan het begin van zijn opleiding en is afgelopen studiejaar begonnen met de opleiding Internationaal Groothandel commercieel medewerker niveau 2. Mark heeft de spierziekte van Duchenne, een aangeboren vorm van spierdystrofie en zit daarom in een elektrische rolstoel. Ondanks zijn beperking is er voor de opleiding gekozen omdat zijn interesse daar ligt en het een mogelijkheid biedt ten aanzien van zijn beperking. Mark heeft naast zijn interesse bewust gekozen voor de opleiding omdat die een beroep doet op zijn cognitieve vermogens en na het afronden van de niveau 3 opleiding hoopt hij door te stromen naar logistiek of internationaal groothandel niveau 4.

Omdat hij in het eerste jaar van de studie zit heeft hij nog niet te maken gekregen met examinering maar wel met toetsing. Tijdens de intake is besproken welke aanpassingen mogelijk zijn en dat is onder andere meer tijd en digitaal verwerken van gegevens op dit moment. Ook het gebouw moest rolstoelvriendelijk zijn. Na een positief gesprek werd de betreffende student toegelaten tot de opleiding.

Op de vraag of hij ergens tegen op ziet in de opleiding geeft Mark aan dat hij tijdens de les merkt dat het tempo hoog ligt en soms lukt het om het tempo aan te houden en soms wat minder goed. Het is niet altijd voorspelbaar vooraf hoe het zal gaan. Een tijdje geleden moest hij een tijdje naar het ziekenhuis waardoor hij lessen miste en dat kan ervoor zorgen dat hij misschien wat langer over de opleiding zal doen.

Mariska heeft de opleiding tot medewerker DTP-er niveau 2 afgerond in 3 jaar (normaal duurt de opleiding 2 jaar) en nu volgt zij de versnelde niveau 3 opleiding. Mariska is doof en dat betekent dat zij niet kan horen. Haar moedertaal is Nederlandse gebarentaal en dat betekent dat zij geluiden om zich heen niet kan horen waardoor ze minder grip heeft op wat er om haar heen gebeurt. Deze beperking brengt ook met zich mee dat je bijvoorbeeld terloopse informatie mist. Mariska vertelt dat Nederlands voor haar een tweede taal is, ook lezen voor haar moeilijk is en ze heeft daardoor te maken met een informatieachterstand. Haar examens

verschilde niet veel met dat van haar klasgenoten qua inhoud maar ze heeft wel een halfuur extra gekregen en naast het gebruik mogen maken van een woordenboek is er een tolk aanwezig geweest. Ze vertelt dat ze fijne examens heeft gehad en alles gemakkelijk kon doorlopen behalve het examen rekenen. Daar heeft ze veel tijd voor moeten nemen zodat ze rustig na kon denken en lezen.

Qua aanpassingen was het mogelijk om de luistertoets Nederlands/Engels op een aangepaste manier te maken waarin er filmpjes met ondertitels werden getoond. Verder heeft ze gebruik gemaakt van haar tolk als hulpmiddel voor de communicatie. Dit heeft haar geholpen dingen beter te begrijpen en examens te doen. Concluderend was zij zeer positief over hoe haar examinering is verlopen tijdens haar opleiding. Haar ambulant begeleider had destijds veel verstand van doofheid en haar LGF-begeleider heeft veel gesprekken gevoerd over de mogelijke aanpassingen van de examens.

Op dit moment is zij bezig met afstuderen van de versneelde opleiding Allround DTP-er niveau 3 en loopt daarvoor stage in Amsterdam. In de beroepspraktijk loopt ze aan tegen communicatie want haar tolk is daar niet bij en ze moet zelf moeite doen om met collega's te communiceren. Als ze iets niet begrijpt kunnen er gemakkelijk misverstanden ontstaan en tijdens de pauzes kletsen andere collega's met elkaar en vergeten ze haar gemakkelijk en voelt ze zich soms alleen omdat ze wel behoefte heeft aan sociaal contact.

Reden niet hanteren aanpassen examinering van de beroepsspecifieke onderdelen

De reden om een aanvraag voor aangepaste examinering van de beroepsspecifieke onderdelen al dan wel of niet te honoreren lijkt niet zo zeer het probleem. Een probleem lijkt veel meer daarin te liggen dat het nooit tot een aanvraag komt. Gezien het gehele proces van aanmelding, intake, begeleiding en examinering zijn er verschillende momenten waarop studenten met een beperking ofwel een andere opleiding kiezen ofwel maatregelen genomen worden om de opleiding voor de student uitvoerbaar te maken.

Een aantal redenen kan genoemd worden waarom mbo-scholen aanpassingen van de examinering van de beroepsspecifieke onderdelen niet of nauwelijks hanteren. Deze redenen kunnen te maken hebben met het feit dat er weinig studenten met een beperking zijn (structurele redenen), dat het leveren van maatwerk lastig is (organisatorische redenen), of dat de examinering geen afbreuk mag doen aan de kwalificatiedossiers: immers de student zal ook in de arbeidsmarkt moeten kunnen functioneren⁴³ (principiële redenen). De volgende figuur geeft een indicatie van wat de respondenten belangrijke redenen vinden om een aanvraag niet te honoreren.

⁴³ Deze reden staat niet in relatie met het KD

Figuur 14. Mogelijke redenen voor het niet hanteren van aanpassingen in de examinering van de beroepspraktijk

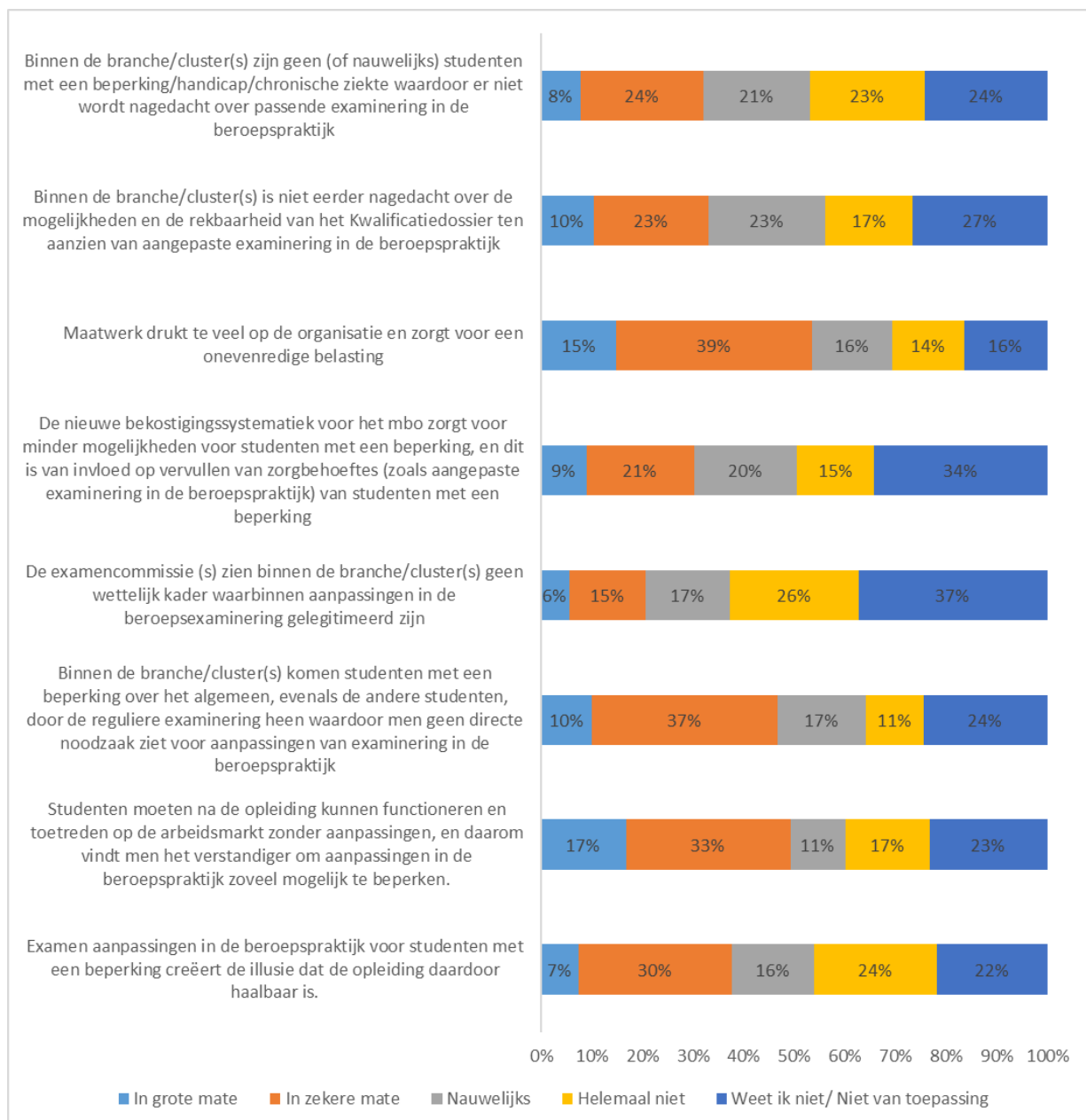

Bron: Enquete passende examinering mbo-studenten met een extra ondersteuningsvraag (N= 203)

Een derde van de respondenten heeft aangegeven dat er in grote of zekere mate niet eerder is nagedacht over de mogelijkheden en rekbaarheid van het kwalificatiedossier met betrekking tot de aangepaste examinering van de beroepsspecifieke onderdelen. Ook vindt meer dan de helft van de respondenten dat maatwerk in grote, of in zekere mate te veel op de organisatie drukt. Hiernaast wijt een derde van de respondenten het feit dat er minder mogelijkheden voor studenten met een beperking zijn aan de nieuwe bekostigingssystematiek. Wat ook opvalt, is dat bijna de helft van de respondenten het verstandiger lijkt te vinden om de aanpassingen in de examinering van de beroepspraktijk zoveel mogelijk te beperken, met het oog op het latere functioneren van de student op de arbeidsmarkt.

Hiernaast ziet de helft van de respondenten de noodzaak van aanpassingen niet in, omdat studenten met een beperking ook door de reguliere examinering lijken te komen die voor alle studenten geldt. Daarnaast geeft een kwart van de respondenten aan geen wettelijk kader te zien waarbinnen de examencommissies aanpassingen in de beroepsexaminering kunnen legitimeren.

4. Ervaren knelpunten en genoemde oplossingsrichtingen

Dit hoofdstuk behandelt de ervaren knelpunten van betrokkenen ten aanzien van de examinering van de beroepsspecifieke onderdelen zoals die in de verschillende fases naar voren komen en de mogelijke oplossingen die betrokkenen op mbo-scholen zien. Paragraaf 4.1 behandelt de knelpunten die op scholen kunnen ontstaan tijdens de aanmelding en intake, in de begeleiding tijdens het onderwijs en in de procedurele aspecten van de aanvraag en de behandeling en uitvoering van aangepaste examinering van de beroepsspecifieke onderdelen. In paragraaf 4.2 worden de toekomstige behoeften en oplossingsrichtingen die betrokkenen zien gepresenteerd ten aanzien van de aanpassing in de examinering van de beroepsspecifieke onderdelen. In de slotparagraaf worden de hoofdconclusies gepresenteerd en de daarbij behorende aanbevelingen.

4.1 Knelpunten tijdens aanmelding, intake, begeleiding en examinering

In de enquête is gevraagd in welke mate respondenten knelpunten ervaren in het beantwoorden aan de gestelde uitvoeringseisen ten aanzien van de verschillende type examinering.

Figuur 15. Ervaren knelpunten

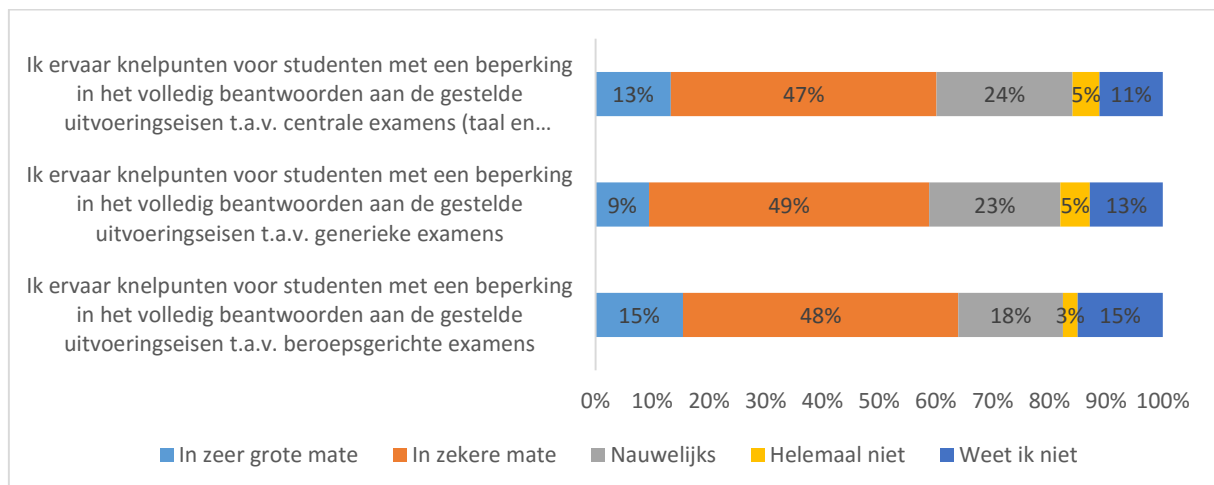

Bron: Enquete passende examinering mbo-studenten met een extra ondersteuningsvraag (N= 233)

De figuur 15 toont dat bijna twee derde (63%) van de respondenten in grote of zekere mate knelpunten ziet voor studenten met een beperking in het voldoen aan de gestelde uitvoeringseisen van het kwalificatiedossier voor zowel beroepsgerichte, generieke als centrale examens. Het valt op dat men niet alleen knelpunten ervaart ten aanzien van de beroepsgerichte examens,

Op basis van de gesprekken op scholen en de enquête uitkomsten kunnen samenvattend de volgende knelpunten worden geïdentificeerd:

- *Knelpunt 1: Aangepaste examinering in de beroepspraktijk roept nog te veel vraagtekens op bij zowel examencommissies als bij intakekers en andere betrokkenen. Met name over de mogelijkheden en de kaders waarbinnen aanpassingen gelegitimeerd zijn.*
- *Knelpunt 2: Scholen kennen geen standaardprocedures voor het aanvragen en behandelen van aangepaste examinering van de beroepsspecifieke onderdelen. Het is zeer verschillend hoe binnen opleidingen aanvragen voor aangepaste examinering van de beroepsspecifieke onderdelen worden behandeld. Voor de meeste scholen geldt dat dit via een informele route loopt waarbij er geen examencommissie aan te pas komt. Het gaat vaak om enkele individuele aanpassingen en de praktijk leert dat aanpassingen van bijvoorbeeld de stagetijd (aantal uren) als vanzelfsprekend worden gezien waardoor de examencommissie er niet bij wordt betrokken. Wanneer er aanvragen worden gedaan om de vorm van een examen aan te passen gebeurt dit d.m.v. een aanvraag bij de examencommissie maar*

dat betekend niet dat die alleen de beslissing neemt om het al dan wel of niet te honoreren en vaak gebeurt dit d.m.v. onderling overleg.

- *Knelpunt 3: Het aanbieden van aangepaste examinering van de beroepsspecifieke onderdelen komt vaak incidenteel voor en lang niet alle studenten met een beperking zouden dit volgens betrokkenen nodig hebben. De afweging om over te gaan tot aangepaste examinering van de beroepsspecifieke onderdelen wordt gelegitimeerd als blijkt dat een student op andere opleidingsonderdelen goed genoeg kan meekomen en gemotiveerd is om zijn of haar opleiding te behalen. Wanneer er op de achtergrond nog andere problematiek speelt dan lijkt het erop dat betrokkenen aangepaste examinering van de beroepsspecifieke onderdelen niet nodig vinden. Een reden hiervoor is dat het organiseren van een aangepaste examinering van de beroepsspecifieke onderdelen veel tijd en inzet vraagt van betrokkenen op de school en daarom moet er een reële kans bestaan dat de aanpassing lukt. De motivatie van een student speelt hierin een belangrijke rol. Als de student door andere problemen niet gemotiveerd heeft, vindt men het organiseren van aangepaste examinering van de beroepsspecifieke onderdelen voor een student verspilde moeite.*
- *Knelpunt 4: Al zijn de argumenten om een aangepaste vorm van examinering al dan wel of niet aan te bieden uit knelpunt 3 komt naar voren dat aangepaste examinering van de beroepsspecifieke onderdelen niet vanzelfsprekend is voor elke student met een beperking.*
- *Knelpunt 5: In het verlengde van de andere knelpunten komt op scholen naar voren dat er pas over aangepaste examinering van de beroepsspecifieke onderdelen wordt pas nagedacht tijdens het onderwijstraject. Sommige scholen willen het zo min mogelijk aanbieden met als argument dat, die aanpassing er ook niet kan zijn in het latere werk. Zij vergeten dat werkgevers in principe geen onderscheid mogen maken op de zogenoemde discriminatiegronden en dat werkgevers verplicht zijn aanpassingen te verrichten voor personen met handicap of chronische ziekte⁴⁴Knelpunt 6: Door in de aanmelding en intake vooral te focussen op het inwinnen van informatie is een school veel minder bezig met de vraag wat een student met een ondersteuningsbehoefte precies nodig heeft om de gekozen opleiding succesvol te doorlopen. Scholen vinden het moeilijk hier in een beginstadium al vorm aan te geven en indiceren enkel dat er extra ondersteuning gewenst is. Zij richten zich in de eerste plaats op de toegestane aanpassingen in de centrale examinering zoals beschreven in de brochure 'Special Needs Special'⁴⁵. Nadat een student daadwerkelijk ingeschreven wordt voor een opleiding is er op sommige scholen, tijdens het opstellen van de OOK, meer tijd om schriftelijk invulling te geven aan de begeleiding die de school kan bieden.*
- *Knelpunt 7: Contacten met de vso-scholen en het praktijkonderwijs verlopen vaak op initiatief van deze scholen zelf omdat zij de verantwoordelijkheid hebben om studenten met een beperking te begeleiden naar het beroepsonderwijs. Bij de intake is vaak ook een ambulante begeleider aanwezig. Voor VO-scholen ligt dit duidelijk anders. De gesproken betrokkenen op de mbo's geven aan dat het initiatief tot contact niet uitgaat van het VO. Dit kan deels verklaard worden door het feit dat studenten vanuit heel Nederland zich aanmelden en niet alleen uit de regio. Onderhouden van contact met VO-scholen is niet vanzelfsprekend en zou wel kunnen bijdragen aan een betere overdracht.*
- *Knelpunt 8: Als er al over aangepaste examinering van de beroepsspecifieke onderdelen wordt nagedacht tijdens de aanmelding en intake procedure, dan uit zich dat vooral in het vooraf nadenken hoe en waar een student een aangepaste stage kan lopen. Deze vraag is eveneens bij sommige scholen leidend tijdens de intake om een student al dan wel of niet op de opleiding te plaatsen. Het is de vraag of dit een wenselijke manier is om er mee om te gaan omdat een student zich tijdens de opleiding nog kan ontwikkelen.*
- *Knelpunt 9: Het leveren van maatwerk aan studenten met een beperking is niet op alle scholen vanzelfsprekend. Met name docenten hebben moeite om tijdens de lessen extra ondersteuning te geven en men wil niet dat het ten koste gaat van andere studenten. Ondanks dit krijgen studenten met een*

⁴⁴ <https://www.mensenrechten.nl/gelijkebehandelingswetgeving>

⁴⁵ http://www.steunpunttaalenrekenenmbo.nl/steunpuntmbo/download/common/special-needs-special-2014-2015_def.pdf

beperking vaak wel op allerlei andere manieren begeleiding en is het zeker niet zo dat zij aan hun lot worden overgelaten.

- **Knelpunt 10:** Het vinden van een geschikte stage blijkt in de praktijk niet altijd even makkelijk. Sommige scholen denken hier al in een beginstadium over na andere scholen pas op het moment als het zover is. Al zijn er geen signalen dat men niet in staat is geweest om een stageplaats te vinden. Een enkel keer kwam het voor dat er voor een student twee verschillende stageplaatsen nodig waren om aan alle kerntaken te kunnen voldoen. (betreffende school vond dit geen wenselijke situatie)

4.2 Toekomstige behoefte en oplossingsrichtingen

Toekomstige behoefte

Uit de besproken knelpunten in de voorgaande paragrafen wordt duidelijk dat aangepaste examinering van de beroepsspecifieke onderdelen niet tot het standaard ondersteuningsaanbod voor studenten met een beperking behoort. De aandacht die scholen geven aan aangepaste examinering van de beroepsspecifieke onderdelen wordt omgeven door vragen rondom de mogelijkheden ten aanzien van aangepaste examinering van de beroepsspecifieke onderdelen. Wanneer het aangeboden kan worden aan een student is dat meestal in de hoop op een positieve beoordeling van de BPV zodat de kans op een diploma groter wordt. Andere scholen proberen te voorkomen dat aanpassingen in de examinering van de beroepsspecifieke onderdelen nodig zijn omdat zij vinden dat aanpassingen ook reëel moeten zijn voor de werkgever.

De groep studenten met een beperking op mbo-scholen is divers, niet alleen qua type beperkingen maar ook qua sociaal-emotionele achtergrond. Men name op het niveau 2 onderwijs in de entreeopleidingen is er sprake van multiproblematiek en dit is een van de redenen dat sommige scholen aangepaste examinering van de beroepsspecifieke onderdelen alleen inzetten als de student daarvoor is gemotiveerd en de kans aanwezig is dat men als deze maatregel ingezet wordt, dan wel zal slagen. Tegelijkertijd zijn scholen van mening dat het niet altijd nodig is om aangepaste examinering van de beroepsspecifieke onderdelen aan te bieden omdat er genoeg studenten met een beperking zijn die de opleiding zonder deze ondersteuning afronden.

In onderstaande figuur staan de antwoorden van respondenten weergegeven op een aantal stellingen ten aanzien de toekomstige behoefte van respondenten ten aanzien van examineren in de beroepspraktijk.

Figuur 16. Stellingen t.a.v. examineren beroepspraktijk en studenten met een beperking

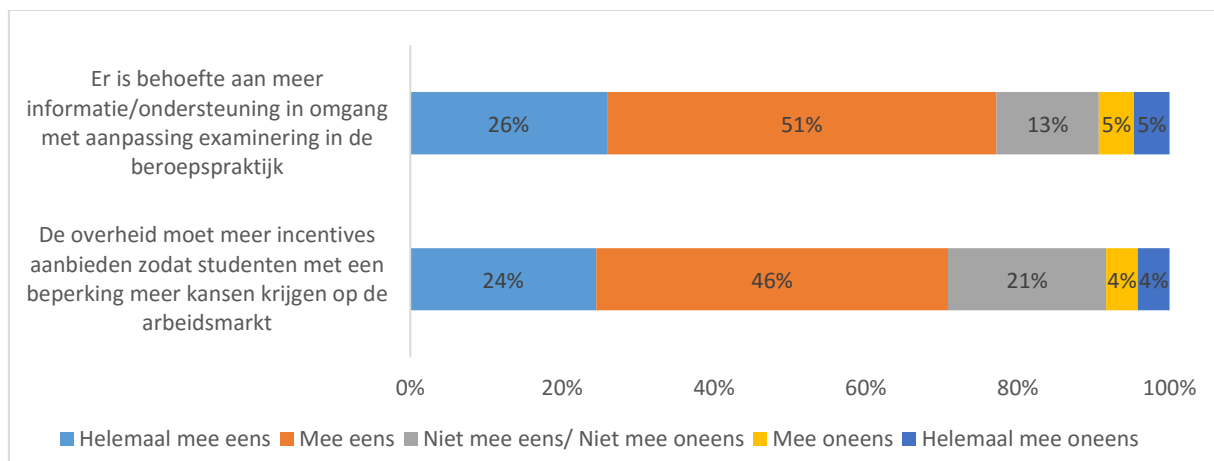

Bron: Enquete passende examinering mbo-studenten met een extra ondersteuningsvraag (N= 194)

In totaal is drie kwart (77%) van de respondenten het er (helemaal) mee eens dat er behoefte is aan meer informatie en ondersteuning in omgang met aanpassingen examinering in de beroepspraktijk. Niet alleen de school vaan ook de overheid moet een grotere rol spelen vindt 70% van de respondenten. Zij zouden meer incentives aan moet bieden zodat studenten met een beperking meer kansen krijgen op de arbeidsmarkt.

Oplossingsrichtingen

Voortvloeiend uit de geïnterviewde behoeftes is tenslotte aan alle betrokkenen gevraagd welke mogelijkheden zij zien om knelpunten ten aanzien van examinering in de beroepspraktijk voor studenten met een beperking op te lossen. Hieruit zijn samengevat de volgende punten naar voren gekomen:

- Het is wenselijk als er over het onderwerp aangepaste examinering van de beroepsspecifieke onderdelen meer informatie beschikbaar komt, bijvoorbeeld door middel van voorlichting en kennisuitwisseling of een vorm van scholing. Men verwacht dat dit ertoe bijdraagt dat betrokkenen in het veld meer mogelijkheden gaan zien voor de toepassing van aangepaste examinering en dat het de transparantie rondom het onderwerp vergroot. De rol van voorlichting wordt als middel gezien om meer kennis op te doen over de mogelijkheden.
- Anderen betrokkenen willen graag een voorbeeldenrapport waarin duidelijk aangegeven staat wat wel en wat niet kan *“zodat als de inspectie komt er minder spastisch gedaan hoeft te worden”* geeft een adviseur Passend Onderwijs aan. Men verwacht dat voorbeelden van mogelijke (good practice) oplossingen van wijzen waarop examinering kan worden aangepast ertoe bijdraagt dat (per beperking een advies en toegestane extra faciliteiten) docenten bekend raken met de mogelijkheden tot aanpassingen en er in de toekomst meer gerichte verzoeken zullen worden ingediend.
- Mogelijke oplossingen liggen ook in de communicatie en het betrekken van verschillende betrokkenen bij het vraagstuk. Denk hierbij aan de communicatie tussen stagecoördinatoren en docenten met zorgtaken. Daarnaast denkt men aan het contact met het beroepenveld en bedrijfsleven. Overleg met de SBB Sectorkamers, bedrijfstakgroepen en het beroepenveld vindt men van belang o.a. om te achterhalen welke kansen er zijn voor werknemers met een beperking.
- Binnenscholen examineren: de mogelijkheid om te examinering in simulatieprojecten op school te doen om zo examenaanpassingen werkbaarder te maken. Echter niet als vervanging van de BPV omdat studenten dan praktijkvererving en de kans op werk missen.
- Begeleiding bij stages: een pool van stagebedrijven met een sociaal gezicht opbouwen. Deze bedrijven verzekeren een setting waarbinnen duurzaam geleerd kan worden en werkprocessen gaandeweg aangetoond kunnen worden.
- De communicatie met ouders meer aantrekken omdat ouderbetrokkenheid een meerwaarde heeft en zij een belangrijke rol spelen in het motiveren van hun kind.
- Wanneer het niet mogelijk is om een volledig diploma te behalen voor een student met een beperking zou men het wenselijk vinden om door middel van deelcertificaten inzichtelijk te maken welke werkprocessen een student wel kan omdat dat binnen bedrijven wel van waarde kan zijn. Deelcertificaten bieden meer perspectief op de arbeidsmarkt (zoals Arbeidsmarkt Gericht Kwalificeren van het REA College) dan helemaal geen diploma.

5. Conclusies en aanbevelingen

5.1 Conclusies

Gegeven de uitkomsten van het onderzoek komen de volgende conclusies naar voren:

Conclusie 1: Er leeft onder scholen grote interesse voor aangepaste examinering van de beroepsspecifieke onderdelen maar er is nog weinig bekendheid en ervaring met het onderwerp en de uitvoering ervan, waardoor mogelijkheden tot aanpassingen niet goed worden benut.

Het onderzoek toont aan dat 37% van de ondervraagde respondenten aangeeft dat er binnen hun branche/cluster altijd of meestal gebruik gemaakt wordt van aanpassingen voor de beroepsgerichte examens. De aanvraag voor aangepaste examinering van de beroepsspecifieke onderdelen verloopt volgens 40% van de respondenten via een vaste procedures en 17% geeft aan dat het altijd of meestal verloopt volgens een informele route. Om zicht te krijgen op het aantal studenten dat gebruik maakt van aangepaste examinering is onderzocht in hoeverre scholen al bekend zijn met aangepaste examinering van de beroepsspecifieke onderdelen. Slechts een derde (30%) van de respondenten heeft aangegeven in grote mate bekend te zijn met de mogelijkheid tot aangepaste examinering beroepsspecifieke onderdelen. Het blijkt dat er binnen opleidingen geringe ervaring is met aangepaste examinering van de beroepsspecifieke onderdelen (kerntaken en werkprocessen). Dit heeft er enerzijds mee te maken dat scholen op jaarbasis te maken hebben met enkele studenten met een ondersteuningsbehoefte binnen opleidingen, anderzijds is er nog geen of minimale ervaring met de mogelijkheden tot aangepaste examinering van de beroepsspecifieke onderdelen.

Conclusie 2: Tijdens de aanmelding en intake staat centraal welke mogelijke belemmering(en) van invloed zijn op de gekozen opleiding van de toekomstige student. Het blijkt dat de mogelijkheid van aangepaste examinering van de beroepsspecifieke onderdelen tijdens de intake niet aan de orde komt.

In veel gevallen komen mogelijke aanpassingen van de examinering van de beroepsspecifieke onderdelen aan het einde van het onderwijstraject aan de orde, op het moment dat de student stage moet gaan lopen om praktijkervaring op te doen. Als examinering wel als onderwerp aan de orde komt tijdens de intake is dit meestal alleen met het oog op de centrale examinering. Verder komt het regelmatig voor dat wanneer er tijdens de intake twijfel bestaat of de gekozen opleiding voor een student de juiste, het niet tot een inschrijving komt. Het vinden van een geschikte stageplaats speelt hierbij eveneens een rol voor sommige scholen.

Conclusie 3: Ten aanzien van aangepaste examinering van de beroepsspecifieke onderdelen hebben scholen te weinig inzicht in de mogelijkheden en de kaders waarbinnen aanpassingen gelegitimeerd zijn.

Het is voor scholen nog niet helder genoeg wat de (wettelijke) kaders zijn en er heerst onduidelijkheid op scholen over wat wel en niet is toegestaan op het gebied van aanpassingen voor de beroepsspecifieke onderdelen. Wat eveneens een rol speelt onder betrokkenen op mbo-scholen is de terughoudendheid ten aanzien van de mogelijkheid tot aanpassingen in de beroepsspecifieke onderdelen. Dit heeft te maken met stereotype denkbeelden en vooroordelen waarin men soms van mening is dat aanpassingen afbreuk doen aan de waarde van het diploma. Het leidt er weleens toe dat aanvragen voor een aangepaste examinering, zorgen voor onderlinge problemen de tegenstrijdige denkbeelden die heersen onder betrokkenen op mbo-scholen. Betrokkenen op mbo-scholen zijn met het oog op wat mogelijk en wenselijk is niet altijd eensgezind onder elkaar.

Conclusie 4: Studenten met een ondersteuningsbehoefte en hun ouders moeten beter toegang krijgen tot informatie over wat de mogelijkheden zijn ten aanzien van aangepaste examinering van de beroepsspecifieke onderdelen, zodat zij beter in staat zijn op te komen voor hun rechten en er meer gelijke kansen ontstaan voor studenten met een ondersteuningsbehoefte.

Het organiseren van een aangepaste examinering van de beroepsspecifieke onderdelen vraagt veel tijd en inzet van betrokkenen op scholen. Opleidingen zijn bereid een aangepaste examinering aan te bieden aan studenten die dat nodig hebben als er een reële kans bestaat dat het bijdraagt aan het succesvol kunnen afronden van de opleiding. De motivatie van een student blijkt hierin ook een bepaalde factor te zijn. Dit duidt er op dat studenten met een goed uitgangspunt meer gedaan krijgen ten opzichte van andere studenten.

Conclusie 5: Kijkend naar de aanpassingen in de beroepsspecifieke onderdelen die op dit moment voorkomen op mbo-scholen blijkt dat de aanpassingen veelal betrekking hebben op onderdelen uit het kwalificatiedossier waarin fysieke handelingen centraal staan, hetzij de meer sociale componenten zoals het aangaan van klantencontact.

Met het oog op bepaalde type beperkingen in relatie tot de kwalificatiedossiers van de opleidingen komt naar voren, dat studenten met een ondersteuningsbehoefte over het algemeen moeite hebben met kerntaken en werkprocessen waarin gevraagd wordt een fysieke handeling uit te voeren of waarbij klantencontact centraal staat.

5.2 Aanbevelingen

Op basis van de bovenstaande conclusies komen wij tot de volgende aanbevelingen:

A) Aanbeveling ten aanzien van de informatievoorziening: Scholen en opleidingen moeten beter toegerust worden met de juiste kennis en inzichten om aangepaste examinering van de beroepsspecifieke onderdelen te kunnen toepassen in de praktijk.

Veel betrokkenen op mbo-scholen geven aan nog niet goed uit de schoenen te kunnen met de mogelijkheden ten aanzien van aangepaste examinering van de beroepsspecifieke onderdelen. Daarom zou het wenselijk zijn als allen scholen op een en dezelfde manier geïnformeerd en gemotiveerd worden om mogelijkheden te gaan benutten.

In relatie tot deze aanbeveling, de MBO Raad kan (in samenwerking met mbo-scholen) zorg dragen voor goede voorlichting op dit onderwerp inclusief het formuleren van een helder begrippenkader. Deze actie kan bijdragen aan het inzicht op scholen onder verschillende betrokkenen (onderwijsteams en examencommissies) dat er meer mogelijk is op het gebied van aangepaste examinering van de beroepsspecifieke onderdelen dan men op het eerste gezicht doet vermoeden. Op dit moment zijn veel scholen nog te onwetend.

B) Aanbeveling ten aanzien van de intake: Tijdens de intake-procedures wordt er vaak nog niet stil gestaan bij de mogelijkheid tot aangepaste examinering van de beroepsspecifieke onderdelen voor een toekomstige student. Het is daarom aan te bevelen hier wel bij stil te staan aan de hand van de beroepsspecifieke onderdelen zoals beschreven in het kwalificatiedossier, om voortijdig een inschatting te maken waar eventuele knelpunten kunnen ontstaan.

Omdat aanpassingen een wezenlijke bijdrage kunnen leveren aan studenten met een beperking zal hier meer aandacht voor moeten komen, zodat men beter zicht heeft op hoe deze extra ondersteuningsmogelijkheid kan worden ingezet. Het is niet alleen zinvol om te weten wat de mogelijkheden zijn op het gebied van aangepaste examinering van de beroepsspecifieke onderdelen, het is eveneens een concrete vorm van ondersteuning die opgenomen kan worden in de bijlage van de onderwijsovereenkomst (OOK). Eveneens stelt het studenten gerust dat zij in de loop naar het examen toe hulp kunnen krijgen om te kunnen voldoen aan de kerntaken en werkprocessen.

De volgende actiepunten kunnen worden opgepakt door de volgende belanghebbende:

- De MBO Raad kan in de voorlichting aan scholen meenemen dat scholen aangepaste examinering van beroepsspecifieke onderdelen als extra ondersteuningsvorm als gespreksonderwerp tijdens een intakegesprek moeten (kunnen) meenemen.
- Mbo-scholen moeten helder op het netvlies hebben welke kerntaken en werkprocessen er beschreven staan in de kwalificatie dossier, zodat er tijdens de intake besproken kan worden waar eventuele problemen kunnen ontstaan (om ze vervolgens te kijken op aangepaste examinering van de beroepsspecifieke een oplossing bieden).
- Waar er sprake is van contact tussen VO en VSo-scholen over toekomstige studenten met een ondersteuningsbehoefte die willen deelnemen aan een mbo-opleiding, is het van belang dat beide partijen tijdig onderling afstemmen wat haalbare mogelijkheden zijn.

C) Aanbeveling ten aanzien van het vergroten van de bekendheid met dit vraagstuk: Niet alleen mbo-scholen maar ook studenten en ouders moeten beter op de hoogte zijn van de mogelijkheden omtrent aangepaste examinering van de beroepsspecifieke onderdelen, zodat studenten en ouders op kunnen komen voor hun rechten.

Wanneer ouders en studenten zelf kunnen aangeven dat zij als extra ondersteuningsmogelijkheid gebruik willen maken van aangepaste examinering wordt het vanzelfsprekender voor scholen om hieraan tegemoet te komen.

In relatie tot deze aanbeveling, de MBO-Raad kan breder onder de aandacht brengen welke mogelijkheden er zijn onder bestaande ouderinitiatieven en netwerken.

D) Aanbeveling ten aanzien van werken met deelcertificaten: Scholen moeten faciliteren in het erkennen wat studenten wel kunnen als zij niet in staat zijn om een erkend diploma te behalen.

Veel scholen die betrokken waren in het onderzoek gaven aan het wenselijk te vinden om met deelcertificaten te werken als een student niet in staat is om aan de vereisten van alle examenonderdelen te voldoen. De opvatting is namelijk dat deelcertificaten werkprocessen inzichtelijk kunnen maken die voor bedrijven van waarde zijn. Hoewel dit een goed punt is vergeten scholen dat er de mogelijkheid bestaat een schoolverklaring af te geven aan een student die de opleiding niet kan afronden. De schoolverklaring laat zien welke onderdelen de student heeft gevolgd met de daarbij behaalde resultaten.

De volgende actiepunten kunnen worden opgepakt door de volgende belanghebbende:

- De MBO-Raad zou verder kunnen exploreren wat de mogelijkheden zijn om te werken met deelcertificaten en wat de mogelijke consequenties zijn voor studenten en de financiering van het onderwijs.
- MBO-Raad zou scholen kunnen wijzen op de mogelijkheden van de schoolverklaring omdat in het onderzoek naar voren is gekomen dat scholen onvoldoende op de hoogte zijn hiervan.

Bijlage 1: Lijst met literatuur bronnen

Eimers, T., Boon, M. en R. Kennis (2012). *Signalen voor passend beroepsonderwijs: Jongeren met een beperking in het mbo*. Zie: <https://www.passendonderwijs.nl/wp-content/uploads/2013/08/Signalen-voor-passend-beroepsonderwijs-Jongeren-met-een-beperking-in-het-mbo.pdf>

T. Eimers, T., Kennis, R. Özdemir, M. (2013). *Aan het werk met Passend Beroepsonderwijs Loopbanen van jongeren met een beperking in het mbo*. Kenniscentrum Beroepsonderwijs Arbeidsmarkt, Nijmegen. Zie: <https://www.passendonderwijs.nl/wp-content/uploads/2013/08/Rapport-Aan-het-werk-met-passend-beroepsonderwijs.pdf>

Eimers, T., Roelofs, M., Walraven, M. en M.H.J. Wolbers (2015). *Passend Onderwijs mbo van start! Korte termijn evaluatie Passend Onderwijs MBO*. Kenniscentrum Beroepsonderwijs Arbeidsmarkt ITS, Radboud Universiteit/ Oberon. Zie: <https://www.nro.nl/wp-content/uploads/2015/06/Passend-Onderwijs-Stand-van-zaken-en-typologie-MBO.pdf>

Koopman, P. , Ledoux, G., Karssen, M., Meijden, A.van der, & Petit, R. (2015). *Vervolgmeting 1 Kengetallen Passend Onderwijs*. Amsterdam: Kohnstamm Instituut. Zie: <https://www.passendonderwijs.nl/wp-content/uploads/2015/06/Vervolgmeting-1-Kengetallen-passend-onderwijs.pdf>

Koopman, P.N.J., Ledoux, G. (2013). *Kengetallen Passend Onderwijs*. Amsterdam: Kohnstamm Instituut. Zie: <http://www.kohnstammstituut.uva.nl/rapporten/pdf/ki905.pdf>

Van Wijk, B, van den Dungen, S., Westerhuis, A. en P. Brouwer (2013). *Kansrijk toelatingsbeleid. Deel 1: De kaders benutten*. ECHO. Zie: : <https://www.passendonderwijs.nl/wp-content/uploads/2013/08/Toelatingsbeleid-1-De-kaders-benutten-PDF-24-MB.pdf>

Kwetsbare maatregelen minister rond kwetsbare jongeren. Zie: <http://www.mboraad.nl/?news/5212202/Kwetsbare+maatregelen+minister+rond+kwetsbare+jongeren.aspx>

Toezeggingen tijdens AO over vmbo-mbo en overgangen in het onderwijs. Zie: <http://www.mboraad.nl/News.aspx?news=5291>

Gelijk zijn = Gelijk krijgen? De naleving van de gelijkebehandelingswetgeving in het mbo. Servicedocument MBO Raad 2012. Zie: <http://www.mboraad.nl/Asset.aspx?q=Wo7AGN%2fHtz6P%2fxmpxhsRIMGVH%2ft4UtKbSYM0dTM7dtrmlYQZ5%2fS9ZsOCz026h14RZmdchZkauoxptlaXu3NX8A%3d%3d>

Handreiking examineren studenten met extra ondersteuningsvraag 2015. Zie: http://www.examineringmbo.nl/examineringmbo/download/servicepunt/20150122_handreiking_aangepast_examineren_v1-0_def.pdf

Voorbeeld uitspraak College RvdM <http://www.mensenrechten.nl/publicaties/oordelen/2011-28>

Steunpunt Passend onderwijs <http://www.steunpuntpassendonderwijs.nl/passend-onderwijs/school-en-passend-onderwijs/passend-onderwijs-in-het-mbo/>

College voor Toetsen en Examens. Special Needs Special. Centrale examinering en deelnemers met een beperking in het mbo pilotjaar 2015-2016. Zie: [https://www.examenbladmbo.nl/document/special-needs-special-2015-2016/2015-2016/f=/Special needs special 2015-2016.pdf](https://www.examenbladmbo.nl/document/special-needs-special-2015-2016/2015-2016/f=/Special%20needs%20special%202015-2016.pdf)

Wet gelijke behandeling op grond van handicap of chronische ziekte. Zie: [wetten.overheid.nl/BWBR0014915/2015-07-01](https://www.wetten.overheid.nl/BWBR0014915/2015-07-01)

Wet Passend Onderwijs: <https://www.passendonderwijs.nl/wp-content/uploads/2013/09/Wet-passend-onderwijs.pdf>

College voor de Rechten van de Mens. Recht op gelijke behandeling voor studenten met en handicap of chronische ziekte. MBO, HBO, universiteit en praktijkonderwijs. Zie: <http://www.handicap-studie.nl/downloads/BrochureRechtopgelijkebehandeling.pdf>

Volkskrant. Mbo-opleidingen weren leerlingen met een beperking. Volkskrant 16 december 2015. Bron: <http://www.volkskrant.nl/binnenland/mbo-opleidingen-weren-leerlingen-met-een-beperking~a4208459/>

Handreiking. Vaststellen ondersteuningsbehoefte in het mbo 2013.M&O-groep. Zie: <https://www.passendonderwijs.nl/wp-content/uploads/2013/08/Handreiking-Vaststellen-ondersteuningsbehoefte-in-het-mbo.pdf>

Nederlandse vertaling van de WHO-publicatie: International Classification of Functioning, Disability and Health: ICF, Geneva 2001. Zie: <http://www.rivm.nl/who-fic/in/ICFwebuitgave.pdf>

Examinering. *Examinering in de beroepspraktijk Beoordeling van de beroepspraktijkvorming de hoofdlijnen*. Een publicatie naar aanleiding van conferentie en leg uit bijeenkomsten van het Servicepunt examinering mbo in samenwerking met het Ministerie van OCW en de Inspectie van het Onderwijs, 2014. Zie: <http://www.examineringmbo.nl/examineringmbo/download/servicepunt/20140829-examinering-in-de-beroepspraktijk-op-hoofdlijnen.pdf>

Bijlage 2: Stroomschema

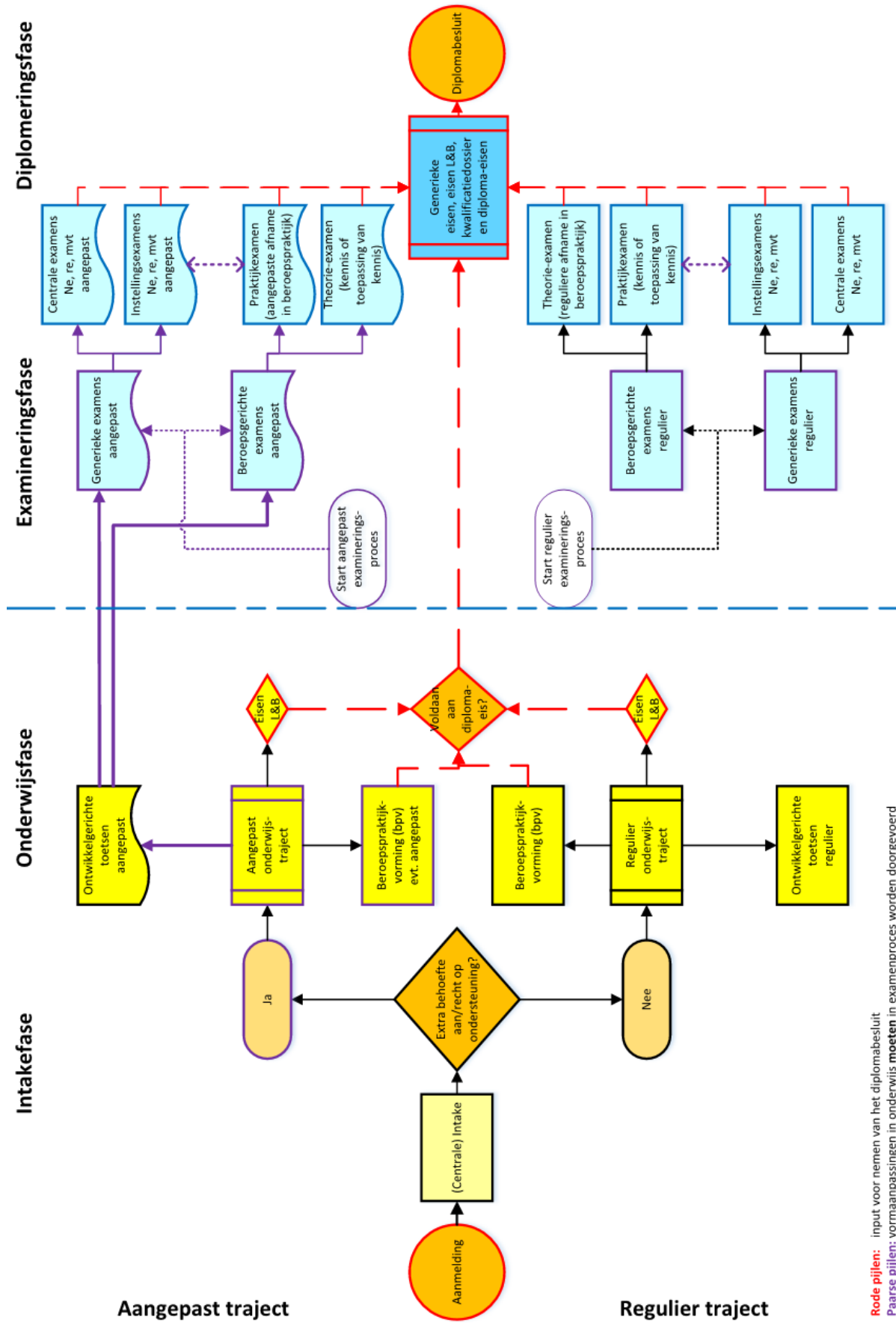

Rode pijlen: input voor nemen van het diplomabesluit
 Paarse pijlen: vormaanpassingen in onderwijs moeten in examenproces worden doorgevoerd